



sparco
Kids

BOOSTER CUSHION SK100I

INSTRUCTION MANUAL

GB

ES

FR

DE

IT

PT

NL

Universal
Booster
Cushion
125-150cm



sparco
Kids

ECE R129/03

DIRECTORY

1. Introduction.....	3
2. Seat Placements In Your Vehicle.....	3
3. Warning.....	4
4. Structure Name.....	6
5. Installation.....	7
6. Approval.....	8
7. Use In The Vehicle.....	9
8. Cleaning the cover.....	12
9. Disposal.....	12

Notice



This is a Universal booster cushion Enhanced Child Restraint System. It is approved according to UN Regulation No.129, for use in i-Size compatible and universal vehicle seating positions as indicated by vehicle manufacturer in the vehicle user's manual. If in doubt, consult the Enhanced Child Restraint System manufacturer or the retailer.

INTRODUCTION

Thank you for purchasing this child safety seat as a protector to your child.

This combination seat for children size from 125-150cm totally meets or exceeds safety standards and has been certificated by ECE R129.03. Proper use contributes to be effective. In case of avoid the accidental injury, please rigorously follow the instruction when you install and use the child safety seat.

SEAT PLACEMENTS IN YOUR VEHICLE

The seats placements information is described below in detail:

Child safety seat orientation	Front-facing	correct
	Rear-facing	incorrect
Adult safety belt type	Two points safety belt	incorrect
	Three points safety belt	correct
Seat position in diagram	No.2,4,6 seats	correct
	No.1,3,5 seats	incorrect

Stature and Application:

Approved to ECE R129.03	
Child Stature	Approx. child weight
125-150cm	22-36kg

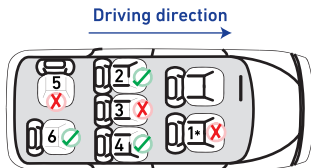

Correct installation/fit ✓

Incorrect installation/error X

WARNING

- 1 This child safety seat is only available to a child from 125cm to 150cm.
- 2 Only suitable if the approved vehicle is fitted with 3 point safety-belts, approved to UN R16 or other equivalent standards.
- 3 Applicable for the vehicle seat faces forward only with 3-point adult safety belt. Forbidden to use in the vehicle seats with active airbag.
- 4 The safety restraint is secured by seat belts of the car. Never being twisted, all the belts must be adjusted to the child and handled to allow the child to be easily moved into and out of the car.
- 5 The belt must be worn to fasten the child's base. Ensuring that any lap strap is worn low down, so that the pelvis is firmly engaged.
- 6 The straps connecting to the vehicle must be tightened and the strap for restraining the child should be adjusted to the child without any twist.
- 7 The seat must be in full lock. Move the child out of the seat in a prompt way under the emergency.
- 8 The backrests of the car is adequately secured that there is no object on them. (risk of injury)
- 9 Child restraint must be used properly and other methods outside the book are not recommended.
- 10 Any luggage or other objects shall be properly secured.
- 11 Warning! Forbidden use of the untold stressing points which will lead serious injury during vehicle accident.
- 12 The product should be replaced when it has been subject to violent stresses in an accident.
- 13 Making any alternations or additions to the device without approval of the Type Approval Authority is dangerous! Not following closely the installation instructions provided by us is also dangerous!
- 14 The rigid items and plastic parts of this product shall be so located and installed that they are not liable, during everyday use of the vehicle, to become trapped by a movable seat or in a door of the vehicle.

WARNING

15 Protect the seat from the sunlight. The safety seat can become very hot for the child's skin if left in the sunlight. Contact with these parts can burn your child's skin.

16 Never leave your child alone in the seat and unwatched.

17 Never use this safety seat without the cover. The cover is a must for the safety seat and can only be provided by this manufacture for overall performance.

18 The booster cushion cover should not be replaced with any other than the one recommended by the manufacturer, because the cover constitutes an integral part of the restraint performance.

19 Unlicensed and modified products are highly dangerous.

20 Do not use this safety seat at home, and it is only available for a vehicle.

21 Keep anything away from the seat and avoid contact with corrosive substances.

22 The quality of your child safety seat is guaranteed, but the second-hand product is not guaranteed by us.

23 The methods for washing the child restraint system are provided below.

24 The instruction of the product must remain readable within its life cycle. The user manual can be kept under the seat for convenient reading.

GB

ES

FR

DE

IT

PT

NL

STRUCTURE NAME

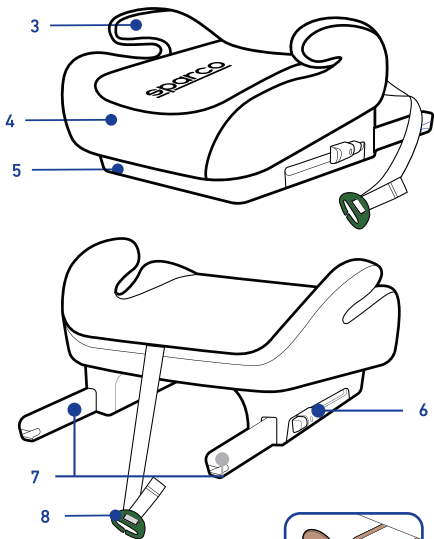

- 1 ISOFIX Insertion Aids (optional)
- 2 ISOFIX Fastening Points (vehicle)
- 3 Armrests
- 4 Seat Cover
- 5 Base
- 6 ISOFIX Buttons
- 7 ISOFIX Locking Arms
- 8 Vehicle Belt Clip

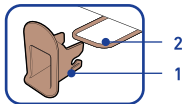

INSTALLATION

GB

ES

FR

DE

IT

PT

NL

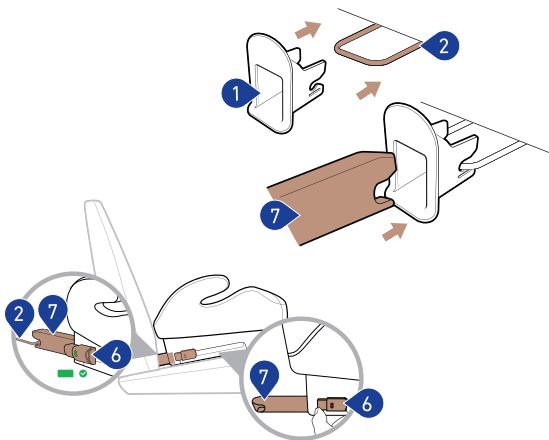

ISOFIX 1

Using 2

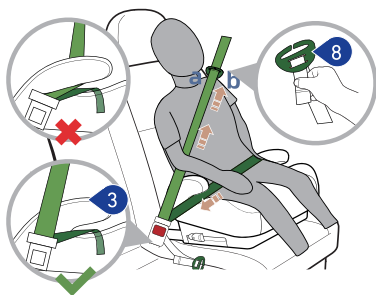

APPROVAL

These instructions use the following symbols:

Symbol	Keyword	Explanation
	DANGER!	RISK of severe personal injury
	WARNING!	RISK of minor personal injury
	CAUTION!	RISK of material damage
	TIP!	Useful notes

The T005F is exclusively intended to secure your child in your vehicle.

Tested and approved according to ECE R129		
Body size	Installation method	Installation direction
125-150cm	Adult Safety-Belt+ISOFIX	Facing forwards
	Adult Safety-Belt	

*ECE=European Standard for Child Safety Equipment

The child safety seat has been designed, tested and approved according to the requirements of the European Standard for Child Safety Equipment (ECE R129/03).

The seal of approval "E" (in a circle) and the approval number are located on the orange approval label (sticker on the child safety seat).

 **DANGER!** This certification will be invalidated if you make any modifications to the child safety seat. Only the manufacturer is permitted to make modifications to the child safety seat. Unauthorised technical changes can cause the protective function of the seat to be reduced or completely eliminated. Do not make any technical changes to the child safety seat.

 **DANGER!** Use our UNIVERSAL BOOSTER CUSHION exclusively for securing your child in your vehicle. It is in no way suitable for using as a seat or toy at home.

USE IN THE VEHICLE

GB

ES

FR

DE

IT

PT

NL

Please refer to the vehicle handbook information about vehicle seats which are certified for the use of children's restraining systems according to ECE R16.

During use, be sure to observe any restrictions relating to airbags.

You can use your child safety seat as follows:

Facing forwards (in the direction of travel)	Yes
With adult 2-point belt	No
With adult 3-point belt	Yes
On seats featuring: ISOFIX fastenings	Yes

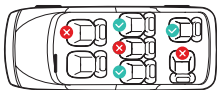

When using as universal booster CUSHION (125 -150cm). This ECRS is suitable for seat belt models equipped with the adult 3-point belts that has passed the ECE R16 requirement and is not suitable for models only equipped with adult 2-point belts.

1. Facing forwards 125-150cm: If there is a passenger airbag: Slide the passenger seat well backwards and follow any relevant directions in your vehicle handbook, please ensure that the airbag is deactivated.

(Please observe the applicable regulations in force in your country)

USE IN THE VEHICLE

1. ISOFIX

1. If your vehicle is not fitted with ISOFIX Insertion Aids (1) as standard, clamp the two ISOFIX Insertion Aids (1), which are included in the scope of delivery of the seat, with the opening pointing upwards, to the two ISOFIX Fastening Points (2) of your vehicle.

TIP! The ISOFIX fastening points are located between the surface and the backrest of the vehicle seat.

2. Press the ISOFIX Buttons (6) to push out the two ISOFIX Locking Arms (7) from the seat base.

3. Push back the child safety seat until you hear a clicking sound then on both sides of the ISOFIX indicator turn into green safety color.

4. Move the child safety seat backwards to against the vehicle seat, to confirm the child safety seat is firmly against the vehicle seat.

TIP! Release button towards each other to loosen the ISOFIX fastening point on both sides. Move the ISOFIX locking arms back into the seat base, it can protect ISOFIX.

2. USING

ISOFIX+Adult safety-belt or Adult safety-belt only.

1. Place the universal booster cushion on the vehicle seat.

If you don't have ISOFIX, please ignore this Step. Install the universal booster cushion with the adult safety-belt.

2. Let the child in the universal booster cushion. Pull out the belt from the belt ALR (Automatic Locking Retractor).

3. Guide the shoulder belt into the Vehicle Belt Clip (8) as shown, please guide the shoulder belt into it, and adjust the length of the strap to make the shoulder belt slightly higher than the child's shoulder. When fasten the adult safety-belt, making sure the lap belt passes under both Armrests (3), while the shoulder belt is above the armrest.

TIP! Keep the shoulder belt at the position of belt guidance between the outside of the neck and shoulder (in the middle of point a and point b).

USE IN THE VEHICLE

 **WARNING!** The adult safety-belt must not be twisted or have their places changed over.

Pull the strap, adjust the height of the Vehicle Belt Clip (8) to adapt to children of different heights.

 **TIP!** The importance of ensuring that any lap belt is worn low down, so that the pelvis is firmly engaged, shall be stressed.

Lock the tip of the buckle into the vehicle seat buckle with a clicking sound. Follow the direction of arrow to tighten belt, and put redundant belt into ALR. Shake the child safety seat to make sure it is securely attached.

 **TIP!** The shoulder belt section must run diagonally backward. You can adjust the course of the belt with your vehicle's ALR on both sides.

GB

ES

FR

DE

IT

PT

NL

CLEANING THE COVER

1. Only the original cover offered by the manufacturer is available to make a change. The cover is a part of the restraint system being functional.
2. The removed cover should be washed in the temperature 30 °C with gentle detergent. Do not use centrifugal washing machine, do not use dissolvent, and do not iron.
3. The wet cloth with soft detergent and warm water is available to the plastic parts. Do not use detergent with chemical and corrosive materials. Do not bleach.



DISPOSAL

Please observe the waste disposal regulations in your country.

Disposal of packaging	Container for cardboard boxes
Seat cover	Residual waste, waste incineration
Plastic parts	To be placed in the corresponding container according to labelling
Metal parts	Container for metals



sparco
Kids

ELEVADOR SK100I

MANUAL DE INSTRUCCIONES

GB

ES

FR

DE

IT

PT

NL

Cojín
elevador
universal
125-150 cm

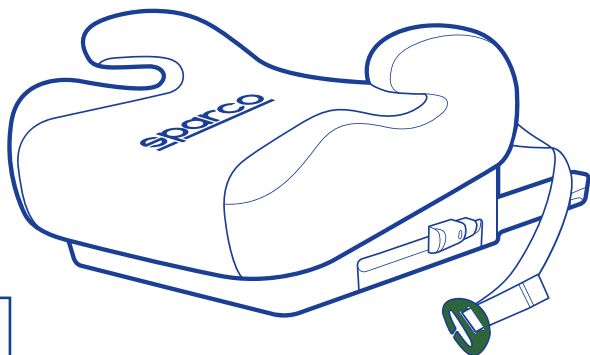

sparco
Kids

ECE R129/03

ÍNDICE

1. Introducción.....	15
2. Colocación del asiento en su vehículo.....	15
3. Advertencia.....	16
4. Nombre de la estructura.....	18
5. Instalación.....	19
6. Aprobación.....	20
7. Uso en el vehículo.....	21
8. Limpieza de la funda.....	24
9. Eliminación de residuos.....	24

Aviso



Se trata de un sistema de retención infantil reforzado con un cojín elevador universal. Está homologado según el Reglamento n.º 129 de las Naciones Unidas, para su uso en posiciones de asiento de vehículos universales y compatibles con i-Size, según aparece indicado en el manual de usuario del fabricante del vehículo. En caso de duda, consulte al fabricante o al distribuidor del sistema de retención infantil reforzado.

INTRODUCCIÓN

Gracias por adquirir este asiento de seguridad infantil pensado para la protección de su hijo.

Este asiento combinado para niños de 125-150 cm cumple o supera totalmente las normas de seguridad y cuenta con el certificado ECE R129.03. El uso adecuado de este asiento, contribuye a su eficacia. Para evitar lesiones accidentales, siga escrupulosamente las instrucciones de instalación y uso del asiento de seguridad infantil.

COLOCACIÓN DEL ASIENTO EN SU VEHÍCULO

A continuación se describe detalladamente la información sobre la colocación de los asientos:

Orientación del asiento de seguridad infantil	Orientado hacia adelante	correcto
	Orientado hacia atrás	incorrecto
Tipo de cinturón de seguridad para adultos	Cinturón de seguridad de dos puntos	incorrecto
	Cinturón de seguridad de tres puntos	correcto
Posición del asiento en el diagrama	N.º de asientos 2, 4, 6	correcto
	N.º de asientos 1, 3, 5	incorrecto

Estatura y aplicación:

Homologado según la normativa ECE R129.03	
Estatura del niño	Peso aprox. del niño
125-150 cm	22-36 kg



Instalación/ajuste correcto ✓

Instalación incorrecta/errónea ✗

ADVERTENCIA

1 Este asiento de seguridad infantil solo es apto para niños de entre 125 y 150 cm.

2 Solo es apto si el vehículo homologado está equipado con cinturones de seguridad de 3 puntos homologados según UN R16 u otras normas equivalentes.

3 Solo es aplicable a los asientos de vehículos orientados hacia delante si se usa con un cinturón de seguridad para adultos de 3 puntos. No está permitido su uso en los asientos de vehículos con airbag activados.

4 El sistema de retención de seguridad se asegura con los cinturones de seguridad del vehículo. Todos los cinturones (sin torsiones), deben ajustarse al niño y manipularse de manera que pueda entrar y salir sin dificultad del vehículo.

5 El cinturón debe utilizarse para sujetar la base del asiento infantil. Asegúrese de que todas las correas abdominales queden colocadas lo más abajo posible, de modo que la pelvis quede sujeta firmemente.

6 Las correas que conectan con el vehículo deben estar bien sujetas, y la correa que sujeta al niño debe ajustarse sin ninguna torsión.

7 El asiento debe estar completamente bloqueado. En caso de emergencia, saque al niño del asiento de forma inmediata.

8 Los respaldos del vehículo están debidamente asegurados para que no haya ningún objeto sobre ellos (peligro de lesiones)

9 El sistema de retención infantil debe utilizarse correctamente y no se recomiendan otros métodos distintos a los indicados en el manual.

10 Cualquier equipaje u otros objetos deben asegurarse adecuadamente.

11 Advertencia No deben utilizarse otros puntos de contacto de soporte de la carga que los que se describen en las instrucciones.

12 El asiento debe sustituirse en caso de someterse a fuerzas de tensión violentas a consecuencia de un accidente.

13 Resulta peligroso realizar modificaciones o adiciones en el accesorio sin la aprobación de la autoridad de homologación correspondiente El incumplimiento de las instrucciones de instalación proporcionadas también resulta peligroso.

ADVERTENCIA

15 Proteja el asiento de la luz del sol. El asiento de seguridad puede alcanzar temperaturas muy elevadas para la piel de un niño si se deja expuesto a la luz del sol. El contacto con estas piezas puede quemar la piel del niño.

16 Nunca deje al niño en el asiento solo y sin vigilancia.

17 No utilice nunca este asiento de seguridad sin la funda. La funda es obligatoria para el asiento de seguridad y, con el fin de que mantenga intactas sus prestaciones, solo la puede suministrar este fabricante.

18 La funda del elevador no debe sustituirse por otra que no sea la recomendada por el fabricante, ya que la funda constituye un parte integrante de las prestaciones del sistema de retención.

19 Los productos sin licencia y sometidos a modificaciones pueden resultar muy peligrosos.

20 No utilice este asiento de seguridad en casa, ya que solo está disponible para vehículos.

21 Mantenga cualquier objeto alejado del asiento y evite el contacto con sustancias corrosivas.

22 Garantizamos la calidad de su asiento de seguridad infantil, menos en el caso de que se trate de un asiento de segunda mano.

23 A continuación se indican las opciones para el lavado del sistema de retención infantil.

24 Las instrucciones del producto deben ser legibles durante toda su vida útil. El manual del usuario puede guardarse bajo el asiento para leerlo en caso de que sea necesario.

GB

ES

FR

DE

IT

PT

NL

NOMBRE DE LA ESTRUCTURA

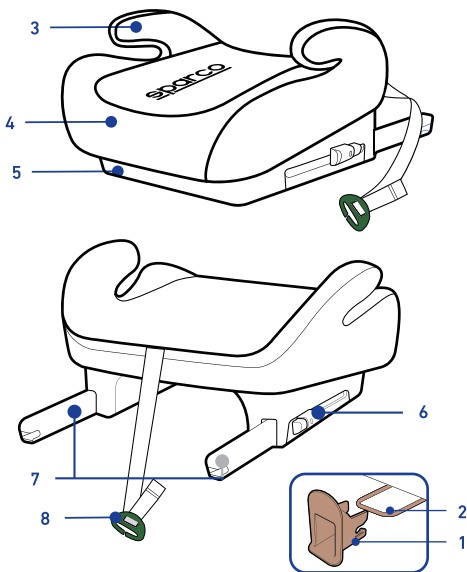

- 1 Ayudas de inserción ISOFIX (opcional)
- 2 Puntos de fijación ISOFIX (vehículo)
- 3 Reposabrazos
- 4 Funda de asiento
- 5 Base
- 6 Botones ISOFIX
- 7 Brazos de bloqueo ISOFIX
- 8 Clip del cinturón del vehículo

INSTALACIÓN

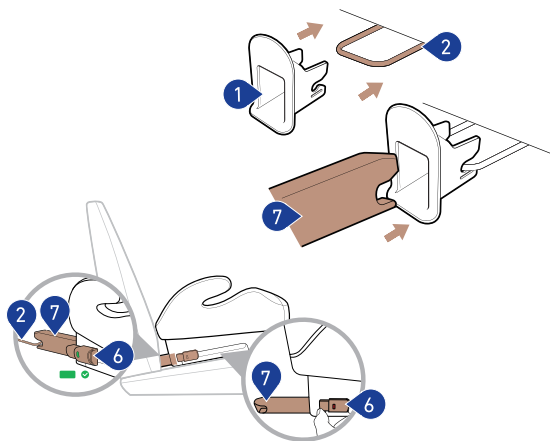

ISOFIX 1

Uso 2

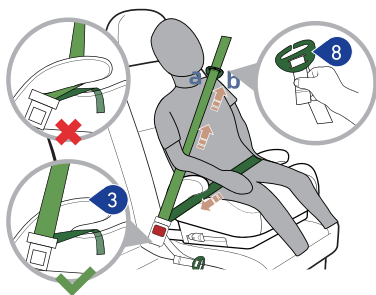

APROBACIÓN

En estas instrucciones se utilizan los siguientes símbolos:

Símbolo	Palabra clave	Aclaración
	¡PELIGRO!	RIESGO de lesiones personales graves
	¡ADVERTENCIA!	RIESGO de lesiones personales leves
	¡PRECAUCIÓN!	RIESGO de daños materiales
	¡CONSEJO!	Consejos útiles

El T005F está destinado exclusivamente a asegurar a su hijo en su vehículo.

Probado y homologado según ECE R129		
Tamaño del cuerpo	Método de instalación	Orientación de montaje
125-150 cm	Cinturón de seguridad para adultos+ISOFIX	Mirando hacia delante
	Cinturón de seguridad para adultos	

*ECE=Norma europea para equipos de seguridad infantil

El asiento de seguridad para niños se ha diseñado, probado y homologado de acuerdo con los requisitos de la norma europea para equipos de seguridad para niños (CEE R129/03).

El sello de homologación «E» (en un círculo) y el número de homologación se encuentran en la etiqueta de homologación naranja (etiqueta colocada en el asiento infantil).

- ¡PELIGRO! Esta certificación quedará invalidada si realiza cualquier modificación en el asiento de seguridad para niños. Solo el fabricante está autorizado a realizar modificaciones en el asiento infantil.
Las modificaciones técnicas no autorizadas pueden reducir o eliminar por completo la función protectora del asiento.
No realice ninguna modificación técnica en el asiento infantil.
- ¡PELIGRO! Utilice nuestro ELEVADOR UNIVERSAL exclusivamente para asegurar a su hijo en su vehículo. No es adecuado para usarlo como asiento o juguete en casa.

USO EN EL VEHÍCULO

Consulte en el manual del vehículo la información sobre los asientos del vehículo homologados para el uso de sistemas de retención infantil según la norma ECE R16.

Durante el uso, tenga en cuenta cualquier restricción relacionada con los airbags.

Puede utilizar su asiento infantil de la siguiente manera:

Mirando hacia delante (en el sentido de marcha)	Sí
Con cinturón de 2 puntos para adultos	No
Con cinturón de 3 puntos para adultos	Sí
En asientos con: Fijaciones ISOFIX	Sí

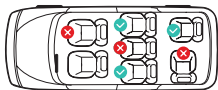

Cuando se utiliza como elevador universal (125-150 cm). Este ECRS es adecuado para modelos equipados con cinturones de 3 puntos para adultos que han superado el requisito ECE R16 y no es adecuado para modelos equipados únicamente con cinturones para adultos de 2 puntos.

1. Orientado hacia delante 125-150 cm: Si dispone de airbag del acompañante: Deslice el asiento del pasajero hacia atrás y siga las instrucciones del manual del vehículo. Asegúrese de que el airbag esté desactivado.

(Tenga en cuenta la normativa vigente en su país)

USO EN EL VEHÍCULO

1. ISOFIX

1. Si su vehículo no está equipado de serie con ayudas de inserción ISOFIX (1), fije las dos ayudas de inserción ISOFIX (1), que se incluyen en el volumen de suministro del asiento, con la abertura hacia arriba en los dos puntos de fijación ISOFIX (2) de su vehículo.

 ¡CONSEJO! Los puntos de fijación ISOFIX se encuentran entre la superficie y el respaldo del asiento del vehículo.

2. Pulse los botones ISOFIX (6) para extraer los dos brazos de bloqueo ISOFIX (7) de la base del asiento.

3. Empuje el asiento de seguridad para niños hacia atrás hasta que escuche un clic y, a continuación, ambos lados del indicador ISOFIX cambien a color de seguridad verde.

4. Mueva el asiento de seguridad para niños hacia atrás para confirmar que está firmemente apoyado contra el asiento del vehículo.

 ¡CONSEJO! Suelte los botones uno hacia el otro para aflojar el punto de fijación ISOFIX en ambos lados. Vuelva a colocar los brazos de bloqueo ISOFIX en la base del asiento, pueden proteger el sistema ISOFIX.

2. USO

ISOFIX+Cinturón de seguridad para adultos o Cinturón de seguridad para adultos solamente.

1. Coloque el elevador universal en el asiento del vehículo.

Si no tiene ISOFIX, omita este paso. Instale el elevador universal con el cinturón de seguridad para adultos.

2. Deje al niño en el elevador universal. Saque el cinturón de la correa ALR (retractor de bloqueo automático).

3. Pase el cinturón de hombro por el clip del cinturón del vehículo (8) como se muestra. Guíe el cinturón de hombro hacia él y ajuste la longitud de la correa para que el cinturón de hombro quede ligeramente más alto que el hombro del niño. Cuando abroche el cinturón de seguridad para adultos, asegúrese de que el cinturón abdominal pase por debajo de ambos reposabrazos (3), y de que el cinturón de hombro esté por encima del reposabrazos.

 ¡CONSEJO! Mantenga el cinturón de hombro en la posición de la guía del cinturón entre la parte exterior del cuello y el hombro (en el centro de los puntos a y b).

USO EN EL VEHÍCULO

⚠ ¡ADVERTENCIA! El cinturón de seguridad para adultos no debe estar retorcido ni cambiado de lugar.

Tire de la correa y ajuste la altura del clip del cinturón del vehículo (8) para adaptarlo a niños de diferentes estaturas.

ⓘ ¡CONSEJO! Asegúrese de que todas las correas abdominales queden colocadas lo más abajo posible, de modo que la pelvis quede sujeta firmemente.

Encaje la punta de la hebilla en la hebilla del asiento del vehículo con un clic. Siga la dirección de la flecha para tensar el cinturón y coloque el cinturón que sobre en el ALR. Sacuda el asiento de seguridad para niños para asegurarse de que está bien fijado.

ⓘ ¡CONSEJO! El cinturón de hombro debe pasar en diagonal hacia atrás. Puede ajustar la posición del cinturón a ambos lados con el ALR de su vehículo.

GB

ES

FR

DE

IT

PT

NL

LIMPIEZA DE LA FUNDA

1. En caso de que sea necesaria su sustitución, tenga en cuenta que solo se dispone de una funda original proporcionada por el fabricante. La funda forma parte del funcionamiento del sistema de retención.
2. Una vez retirada la funda debe lavarse a una temperatura de 30 °C con detergente suave. No utilice un programa con centrifugado, ni ningún disolvente. Tampoco es necesario plancharla.
3. Para las piezas de plástico, utilice un paño húmedo con detergente suave y agua tibia. No utilice detergente con componentes químicos y corrosivos. No utilice lejía.

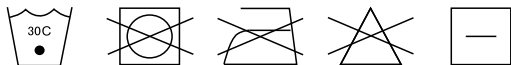

ELIMINACIÓN

Respete las normativas de eliminación de residuos de su país.

Eliminación del embalaje	Contenedor para cajas de cartón
Funda de asiento	Residuos, incineración de residuos
Piezas de plástico	Debe colocarse en el contenedor correspondiente de acuerdo con la etiqueta
Piezas metálicas	Contenedor para metales



sparco
Kids

SIÈGE RÉHAUSSEUR SK1001

MANUEL D'UTILISATION

GB

ES

FR

DE

IT

PT

NL

Siège
réhausseur
universel
125-150 cm



sparco
Kids

ECE R129/03

SOMMAIRE

1. Présentation.....	27
2. Placements du siège réhausseur dans votre véhicule.....	27
3. Avertissement.....	28
4. Nom de la structure.....	30
5. Installation.....	31
6. Homologation.....	32
7. Utilisation dans le véhicule.....	33
8. Nettoyage de la housse.....	36
9. Élimination.....	36

Remarque



Ceci est un système amélioré de retenue pour enfant avec siège réhausseur universel. Il est homologué conformément au Règlement de l'ONU n° 129 et conçu pour être utilisé sur des « places assises i-Size », conformément aux instructions du constructeur du véhicule.

En cas de doute, consultez le fabricant du système amélioré de retenue pour enfant ou le revendeur.

PRÉSENTATION

Merci d'avoir acheté ce siège réhausseur pour protéger votre enfant. Ce siège réhausseur combiné pour enfants de 125 à 150 cm répond ou dépasse largement toutes les normes de sécurité et a été certifié conforme à la norme ECE R129.03. L'utilisation correcte du siège contribue à son efficacité. Afin d'éviter toute blessure accidentelle, veuillez suivre scrupuleusement les instructions lors de l'installation et de l'utilisation du siège réhausseur.

PLACEMENTS DU SIÈGE RÉHAUSSEUR DANS VOTRE VÉHICULE

Les informations relatives au positionnement des sièges sont décrites en détail ci-dessous :

Orientation du siège réhausseur	Vers l'avant	Correct
	Vers l'arrière	Incorrect
Type de ceinture de sécurité du véhicule	Ceinture de sécurité à deux points	Incorrect
	Ceinture de sécurité à trois points	Correct
Position du siège sur le schéma	Sièges 2, 4, 6	Correct
	Sièges 1, 3, 5	Incorrect

Taille et application :

Homologué ECE R129.03	
Taille de l'enfant	Poids de l'enfant
125-150 cm	22-36 kg

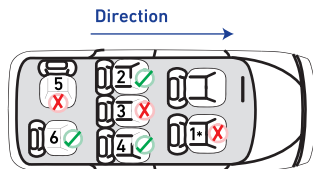

Installation correcte ✓

Installation incorrecte/erreur X

AVERTISSEMENT

1 Ce siège réhausseur est réservé exclusivement aux enfants entre 125 et 150 cm.

2 Ce siège n'est adapté qu'aux véhicules homologués équipés de ceintures de sécurité à 3 points homologuées selon UN R16 ou d'autres normes équivalentes.

3 Ce manuel s'applique uniquement aux sièges auto orientés vers l'avant avec ceinture de sécurité du véhicule à 3 points. Utilisation interdite sur les sièges auto équipés d'un airbag actif.

4 Le système de retenue est fixé par les ceintures de sécurité de la voiture. Les ceintures ne doivent jamais être vrillées et doivent être ajustées à l'enfant et manipulées pour que celui-ci puisse être facilement déplacé dans et hors de la voiture.

5 La ceinture doit être placée de façon à maintenir le bassin de l'enfant. Les sangles sous-abdominales doivent être placées aussi bas que possible afin de bien maintenir le bassin.

6 Les sangles de fixation au véhicule doivent être serrées et la sangle de fixation de l'enfant doit être ajustée à l'enfant sans aucune torsion.

7 Le siège réhausseur doit être complètement verrouillé. En cas d'urgence, sortez rapidement l'enfant du siège réhausseur.

8 Vérifiez que les dossiers de la voiture sont correctement sécurisés et qu'aucun objet n'est placé dessus (risque de blessure).

9 Le système de retenue pour enfant doit être utilisé correctement et toute méthode ne figurant pas dans ce manuel est déconseillée.

10 Les bagages ou autres objets doivent être correctement sécurisés.

11 Avertissement ! N'utilisez aucun autre point de tension que ceux prévus dans le présent manuel.

12 Le système doit être remplacé s'il a été soumis à de fortes tensions dans un accident.

13 Toute modification du système ou tout ajout à celui-ci sans l'approbation de l'autorité chargée de l'homologation représente un danger ! Il est également dangereux de ne pas suivre scrupuleusement les instructions d'installation indiquées dans ce manuel.

14 Les éléments rigides et les pièces plastiques du système doivent être

AVERTISSEMENT

15 Protégez le siège réhausseur des rayons du soleil. Le siège réhausseur peut devenir très chaud et donc dangereux pour la peau de l'enfant s'il est exposé au soleil de manière prolongée. Tout contact avec les parties chaudes peut brûler la peau de votre enfant.

16 Ne laissez jamais votre enfant dans le siège réhausseur seul et sans surveillance.

17 N'utilisez jamais ce siège réhausseur sans la housse. La housse est indispensable à l'utilisation du siège réhausseur et ne peut être fournie que par ce fabricant pour garantir de bonnes performances.

18 La housse du siège réhausseur ne doit pas être remplacée par une autre housse que celle recommandée par le fabricant, car elle contribue directement au bon fonctionnement du système de retenue.

19 Les produits non homologués et modifiés sont très dangereux.

20 N'utilisez pas ce siège réhausseur à la maison, car il n'est compatible qu'avec un véhicule.

21 Éloignez tout objet du siège réhausseur et évitez tout contact avec des substances corrosives.

22 La qualité du siège réhausseur neuf est garantie, mais celle des sièges d'occasion ne l'est pas.

23 Les méthodes de lavage du système de retenue pour enfant sont indiquées ci-dessous.

24 Le manuel d'utilisation doit être conservé dans un état lisible pendant toute la durée de vie du produit. Vous pouvez conserver le manuel d'utilisation sous le siège afin de pouvoir le consulter facilement.

GB

ES

FR

DE

IT

PT

NL

NOM DE LA STRUCTURE

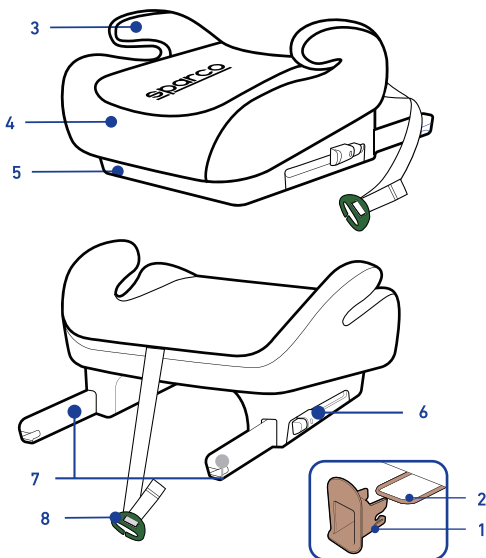

- 1 Aides à l'insertion ISOFIX (facultatifs)
- 2 Points de fixation ISOFIX (véhicule)
- 3 Accoudoirs
- 4 Housse de siège
- 5 Base
- 6 Boutons ISOFIX
- 7 Bras de verrouillage ISOFIX
- 8 Clip de ceinture du véhicule

INSTALLATION

GB
ES
FR
DE
IT
PT
NL

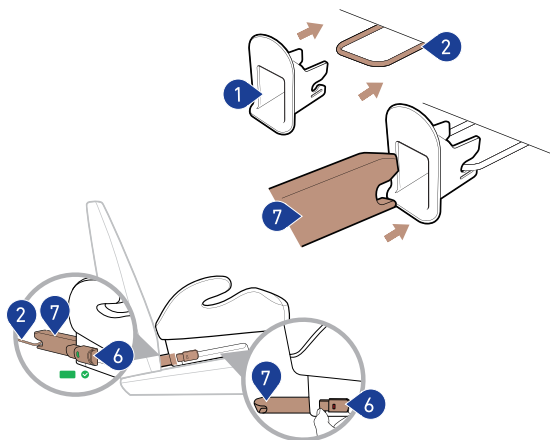



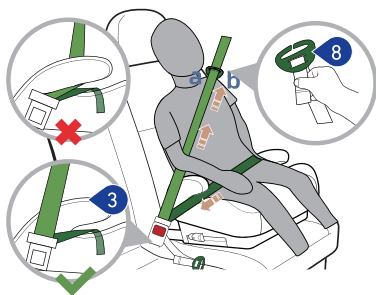

Connecteur 1

Utilisation 2



HOMOLOGATION

Les symboles suivants sont utilisés dans ce manuel :

Symbole	Mot-clé	Explications
	DANGER !	RISQUE de blessures graves
	AVERTISSEMENT !	RISQUE de blessures légères
	ATTENTION !	RISQUE de dommages matériels
	CONSEIL !	Conseils utiles



Le T005F est exclusivement destiné à sécuriser votre enfant dans votre véhicule.

Testé et homologué selon la norme ECE R129		
Taille	Méthode d' installation	Sens d' installation
125-150 cm	Ceinture de sécurité du véhicule + ISOFIX	Vers l' avant
	Ceinture de sécurité du véhicule	

* ECE = Norme européenne sur les équipements de sécurité pour enfant

Le siège réhausseur a été conçu, testé et homologué conformément aux exigences de la norme européenne sur les équipements de sécurité pour enfant (ECE R129/03).

Le sceau d'homologation « E » (dans un cercle) et le numéro d'homologation se trouvent sur l'étiquette d'homologation orange (autocollant sur le siège réhausseur).

-  **DANGER !** Toute modification apportée au siège réhausseur entraîne l'annulation de cette certification. Seul le fabricant est habilité à apporter des modifications au siège réhausseur. Les modifications techniques non autorisées peuvent entraîner une réduction ou une suppression complète de la fonction de protection du siège. N'apportez aucune modification technique au siège réhausseur.
-  **DANGER !** Utilisez notre SIÈGE RÉHAUSSEUR UNIVERSEL exclusivement pour sécuriser votre enfant dans votre véhicule. Ce siège ne doit en aucun cas être utilisé comme siège ou comme jouet à la maison.

UTILISATION DANS LE VÉHICULE

Veillez vous reporter au manuel du véhicule pour savoir quels sièges sont homologués pour l'utilisation de systèmes de retenue pour enfants conformes à la norme ECE R16.

Pendant l'utilisation, veillez à respecter les restrictions relatives aux airbags.

Vous pouvez utiliser le siège réhausseur :

Vers l'avant (dans le sens de déplacement)	Oui
Avec ceinture de sécurité du véhicule à 2 points	Non
Avec une ceinture de sécurité du véhicule à 3 points	Oui
Sur les sièges avec fixations ISOFIX	Oui

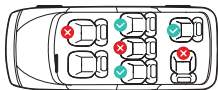

Utilisation comme siège rehausseur universel (125-150 cm).

Ce système de retenue pour enfant (ECRS) convient aux véhicules équipés de ceintures de sécurité à 3 points conformes à la norme ECE R16, mais pas à ceux équipés uniquement de ceintures de sécurité à 2 points.

1. Vers l'avant 125-150 cm : s'il y a un airbag passager : reculez bien le siège passager et assurez-vous que l'airbag est désactivé en suivant les instructions du manuel du véhicule.

(Veillez respecter la réglementation en vigueur dans votre pays)

UTILISATION DANS LE VÉHICULE

1. Connecteur

1. Si votre véhicule n'est pas équipé de série d'aides à l'insertion ISOFIX (1), placez les deux aides à l'insertion ISOFIX (1) fournies avec le siège sur les deux points de fixation ISOFIX (2) de votre véhicule, avec l'ouverture orientée vers le haut.

CONSEIL ! Les points de fixation ISOFIX se trouvent entre la surface et le dossier du siège du véhicule.

2. Appuyez sur les boutons ISOFIX (6) pour faire sortir les deux bras de verrouillage ISOFIX (7) de la base du siège.

3. Poussez le siège réhausseur vers l'arrière jusqu'à ce que vous entendiez un clic de chaque côté du siège et que l'indicateur ISOFIX devienne vert.

4. Poussez le siège réhausseur vers le siège du véhicule pour vous assurer qu'il est fermement appuyé contre le siège du véhicule.

CONSEIL ! Appuyez sur les deux boutons pour desserrer les points de fixation ISOFIX des deux côtés. Remplacez les bras de verrouillage ISOFIX dans la base du siège afin de protéger le système ISOFIX.

2. UTILISATION

ISOFIX + ceinture de sécurité du véhicule ou ceinture de sécurité du véhicule uniquement.

1. Placez le siège réhausseur universel sur le siège du véhicule.

Si votre véhicule ne dispose pas du système ISOFIX, veuillez ignorer cette étape. Installez le siège réhausseur universel avec la ceinture de sécurité du véhicule.

2. Laissez l'enfant dans le siège réhausseur universel. Sortez la ceinture de l'enrouleur automatique de sécurité (ALR).

3. Passez la sangle d'épaule dans le clip de ceinture du véhicule (8), comme indiqué, et ajustez la longueur de la sangle de manière à ce qu'elle soit légèrement plus haute que l'épaule de l'enfant. Attachez la ceinture de sécurité du véhicule en vous assurant que la sangle sous-abdominale passe sous les deux accoudoirs (3) et que la sangle d'épaule passe au-dessus de l'accoudoir.

CONSEIL ! Maintenez la sangle d'épaule dans la position du guide de sangle, entre l'extérieur du cou et l'épaule (au milieu des points a et b).

UTILISATION DANS LE VÉHICULE

⚠ AVERTISSEMENT ! La ceinture de sécurité du véhicule ne doit pas être tordue ou déplacée.

Tirez sur la sangle, réglez la hauteur du clip de ceinture du véhicule (8) pour l'ajuster à la taille de l'enfant.

ⓘ CONSEIL ! Il est important de positionner les sangles sous-abdominales aussi bas que possible afin de bien maintenir le bassin.

Enfoncez la languette de la ceinture dans le réceptacle du siège du véhicule jusqu'à entendre un clic indiquant qu'elle est verrouillée. Tendez la sangle en suivant le sens de la flèche et insérez la deuxième sangle dans l'ALR. Secouez le siège réhausseur afin de vous assurer qu'il est bien fixé.

ⓘ CONSEIL ! La sangle d'épaule doit être orientée en diagonale vers l'arrière. Vous pouvez régler la trajectoire de la ceinture avec l'ALR de votre véhicule des deux côtés.

NETTOYAGE DE LA HOUSSE

1. Seule la housse d'origine proposée par le fabricant convient en remplacement. La housse est indispensable au bon fonctionnement du système de retenue.
2. Après son retrait, la housse doit être lavée à une température de 30 °C avec un détergent doux. N'utilisez pas de machine à laver centrifuge, de dissolvant et ne repassez pas la housse.
3. Les pièces en plastique peuvent être nettoyées à l'aide d'un chiffon humide et d'un mélange de détergent doux et d'eau chaude. N'utilisez pas de détergent contenant des produits chimiques et corrosifs. Ne nettoyez pas la housse à l'eau de javel.



ÉLIMINATION

Respectez la réglementation relative à l'élimination des déchets dans votre pays.

Élimination de l'emballage	Conteneur à cartons
Housse de siège	Déchets résiduels, incinération des déchets
Pièces plastiques	À placer dans le conteneur correspondant à l'étiquetage
Pièces métalliques	Conteneur à métaux



sparco
Kids

KINDERSITZERHÖHUNG SK100I

ANWENDUNGSHANDBUCH

GB

ES

FR

DE

IT

PT

NL

Universal
einsetzbare
Kindersitz-
erhöhung
125–150 cm

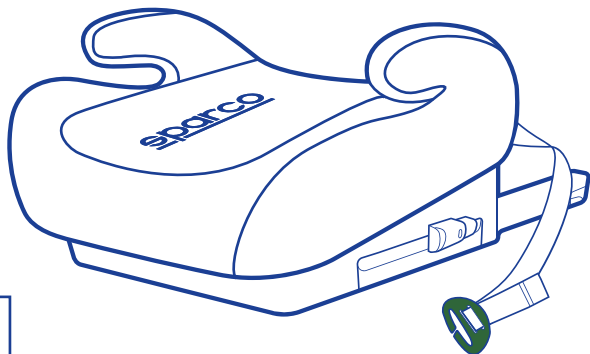

sparco
Kids

ECE R129/03

VERZEICHNIS

1. Einleitung.....	39
2. Platzierung des Sitzes in Ihrem Fahrzeug.....	39
3. Warnung.....	40
4. Name der Struktur.....	42
5. Montage.....	43
6. Genehmigung.....	44
7. Verwendung im Fahrzeug.....	45
8. Den Bezug reinigen.....	48
9. Entsorgung.....	48

Hinweis



Dies ist eine Universal-Kindersitzerhöhung mit Kinderrückhaltesystem. Das System ist gemäß UN-Regelung Nr. 129 zur Verwendung in i-Size-kompatiblen und universellen Fahrzeugsitzen zugelassen, wie vom Fahrzeughersteller in der Bedienungsanleitung des Fahrzeugs angegeben.

Wenden Sie sich im Zweifelsfall an den Hersteller des Kinderrückhaltesystems oder an den Händler.

EINLEITUNG

Vielen Dank, dass Sie sich für diesen Kindersitz zum Schutz Ihres Kindes entschieden haben.

Dieser Kombinationssitz für Kinder mit einer Größe von 125–150 cm erfüllt bzw. übertrifft die vorgegebenen Sicherheitsstandards und ist nach ECE R129.03 zertifiziert. Eine sachgemäße Verwendung trägt zur Wirksamkeit bei. Befolgen Sie bei der Installation und Verwendung des Kindersitzes unbedingt die Anweisungen, um Unfälle und Verletzungen zu vermeiden.

PLATZIERUNG DES SITZES IN IHREM FAHRZEUG

Die Informationen zur Sitzpositionierung werden nachfolgend detailliert beschrieben:

Kindersitzausrichtung	Frontseite	richtig
	Rückseite	falsch
Sicherheitsgurt für Erwachsene	2-Punkt-Sicherheitsgurt	falsch
	3-Punkt-Sicherheitsgurt	richtig
Sitzposition im Diagramm	Nr. 2, 4, 6 Sitze	richtig
	Nr. 1, 3, 5 Sitze	falsch

Beschaffenheit und Verwendung:

Zugelassen nach ECE R129.03	
Größe des Kindes	Ungefähres Gewicht des Kindes
125–150 cm	22–36 kg



Ornungsgemäße Installation/Einstellung ✓

Falsche/fehlerhafte Installation ✗

WARNUNG

- 1 Dieser Kindersitz ist nur für Kinder mit einer Größe von 125 cm bis 150 cm geeignet.
- 2 Nur dann geeignet, wenn das zugelassene Fahrzeug mit 3-Punkt-Sicherheitsgurten ausgestattet ist, die nach UN R16 oder anderen gleichwertigen Normen zugelassen sind.
- 3 Gilt nur für den nach vorne gerichteten Kindersitz mit 3-Punkt-Sicherheitsgurt für Erwachsene. Die Verwendung auf Fahrzeugsitzen mit aktivem Airbag ist untersagt.
- 4 Die Sicherung der Rückhalteeinrichtung erfolgt durch die Sicherheitsgurte des Fahrzeugs. Die Gurte dürfen nicht verdreht sein. Alle Gurte müssen an das Kind angepasst und so gehandhabt werden, dass das Kind leicht in das Fahrzeug gesetzt und herausgehoben werden kann.
- 5 Um das Kind am Kindersitz zu befestigen, muss der Gurt angelegt werden. Stellen Sie sicher, dass Beckengurte tief unten getragen werden, damit das Becken sicher zurückgehalten wird.
- 6 Die Gurte, die am Fahrzeug befestigt sind, müssen gestrafft sein und der Gurt zum Zurückhalten des Kindes sollte ohne Verdrehung an das Kind angepasst sein.
- 7 Der Sitz muss vollständig verriegelt sein. Heben Sie das Kind im Notfall unverzüglich aus dem Sitz.
- 8 Die Rückenlehnen des Fahrzeugs müssen ausreichend gesichert sein, damit sich keine Gegenstände darauf befinden. (Verletzungsgefahr)
- 9 Kinderrückhaltesysteme müssen vorschriftsgemäß verwendet werden, und andere Methoden, die nicht im Handbuch aufgeführt werden, werden nicht empfohlen.
- 10 Gepäck oder andere Gegenstände müssen ordnungsgemäß verstaut und gesichert sein.
- 11 Achtung! Die Verwendung von anderen Befestigungspunkten als den genannten kann zu schweren Verletzungen bei einem Unfall führen.
- 12 Das Produkt muss ausgetauscht werden, wenn es bei einem Unfall starken Belastungen ausgesetzt war.
- 13 Es ist gefährlich, Änderungen oder Ergänzungen am Produkt ohne Genehmigung der zuständigen Zulassungsbehörde vorzunehmen! Es ist

WARNUNG

15 Schützen Sie den Sitz vor direkter Sonneneinstrahlung. Der Kindersitz kann sehr heiß werden, wenn er in der Sonne gelassen wird. Der Kontakt mit diesen Teilen kann zu Verbrennungen auf der Haut Ihres Kindes führen.

16 Lassen Sie Ihr Kind niemals allein und unbeaufsichtigt in dem Sitz sitzen.

17 Verwenden Sie diesen Kindersitz niemals ohne den Bezug. Der Bezug ist unverzichtbar für den Kindersitz und muss von diesem Hersteller geliefert werden, um die Gesamtleistung des Produkts sicherzustellen.

18 Der Bezug der Kindersitzerhöhung darf nur durch den vom Hersteller empfohlenen Bezug ersetzt werden, da dieser integraler Bestandteil der Rückhaltewirkung ist.

19 Nicht lizenzierte und modifizierte Produkte sind äußerst gefährlich.

20 Verwenden Sie diesen Kindersitz nicht zu Hause, er ist nur für Fahrzeuge geeignet.

21 Halten Sie alle Gegenstände vom Sitz fern und vermeiden Sie den Kontakt mit ätzenden Substanzen.

22 Wir garantieren Ihnen die Qualität Ihres Kindersitzes, aber für ein gebrauchtes Produkt übernehmen wir keine Garantie.

23 Nachfolgend finden Sie Anweisungen zur Reinigung des Kinderrückhaltesystems.

24 Das Anwendungshandbuch des Produkts muss während seines Lebenszyklus lesbar bleiben. Das Anwendungshandbuch kann zum praktischen Nachlesen unter dem Sitz aufbewahrt werden.

GB

ES

FR

DE

IT

PT

NL

NAME DER STRUKTUR

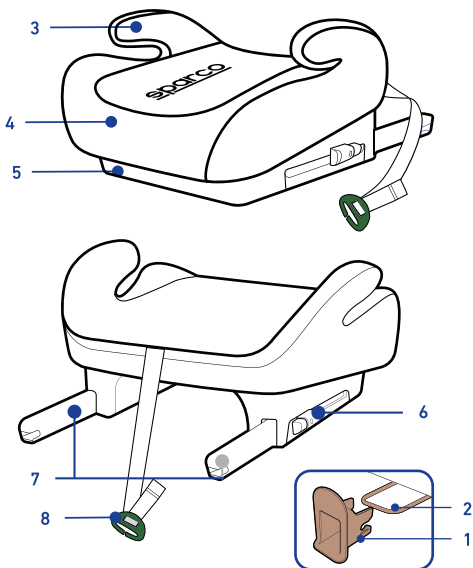

- 1 ISOFIX-Einführhilfen (optional)
- 2 ISOFIX-Befestigungspunkte (Fahrzeug)
- 3 Armlehnen
- 4 Sitzauflage
- 5 Grundgestell
- 6 ISOFIX-Taste
- 7 ISOFIX-Verriegelungsarme
- 8 Fahrzeuggurtklemme

MONTAGE

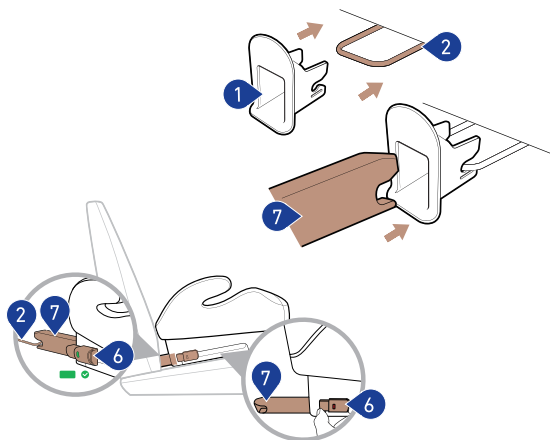

ISOFIX 1

Verwendung 2

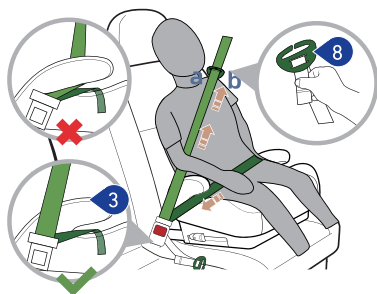

ZERTIFIZIERUNG

In dieser Anleitung werden folgende Symbole verwendet:

Symbol	Schlagwort	Erläuterungstext
	GEFAHR!	Gefahr schwerer Verletzungen
	WARNUNG!	GEFAHR leichter Verletzungen
	VORSICHT!	GEFAHR von Sachschäden
	TIPP:	Nützliche Tipps

Der T005F ist ausschließlich dazu bestimmt, Ihr Kind in Ihrem Fahrzeug zu sichern.

Geprüft und zugelassen nach ECE R129		
Körpergröße	Montagemethode	Richtung der Montage
125–150 cm	Sicherheitsgurt für Erwachsene + ISOFIX	Nach vorne gerichtet
	Sicherheitsgurt für Erwachsene	

*ECE = Europäische Norm für Kinderrückhaltesysteme

Der Kindersitz wurde nach den Anforderungen der Europäischen Norm für Kinderrückhaltesysteme (ECE R129/03) entwickelt, geprüft und zugelassen.

Das Zulassungssiegel „E“ (in einem Kreis) und die Zulassungsnummer befinden sich auf dem orangefarbenen Zulassungsetikett (Aufkleber am Kindersitz).

- GEFAHR!** Bei Änderungen am Kindersitz erlischt diese Zertifizierung. Änderungen am Kindersitz dürfen nur vom Hersteller vorgenommen werden. Unbefugte technische Änderungen können dazu führen, dass die Schutzfunktion des Sitzes beeinträchtigt oder nicht mehr gegeben ist. Nehmen Sie keine technischen Änderungen am Kindersitz vor.
- GEFAHR!** Verwenden Sie unser UNIVERSAL-KINDERSITZERHÖHUNG ausschließlich, um Ihr Kind im Fahrzeug zu sichern. Es ist in keiner Weise als Sitz oder Spielzeug zu Hause geeignet.

EINSATZ IM FAHRZEUG

Beachten Sie die Informationen im Fahrzeughandbuch über Fahrzeugsitze, die für die Verwendung von Kinderrückhaltesystemen nach ECE R16 zertifiziert sind.

Beachten Sie bei der Benutzung unbedingt alle Einschränkungen in Bezug auf Airbags.

Sie können Ihren Kindersitz wie folgt verwenden:

Nach vorne (in Fahrtrichtung) gerichtet	Ja
Mit 2-Punkt-Gurt für Erwachsene	Nein
Mit 3-Punkt-Gurt für Erwachsene	Ja
Bei Sitzen mit: ISOFIX-Befestigungen	Ja

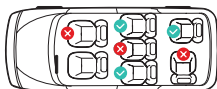

Bei Verwendung als Universal-Kindersitzerhöhung (125–150 cm). Dieses ECRS ist für Sicherheitsgurtmodelle geeignet, die mit den 3-Punkt-Gurten für Erwachsene ausgestattet sind, die die ECE R16-Anforderung erfüllen, und nicht für Modelle, die nur mit 2-Punkt-Gurten für Erwachsene ausgestattet sind.

1. Nach vorne gerichtet 125–150 cm: Falls ein Beifahrerairbag vorhanden ist: Schieben Sie den Beifahrersitz weit nach hinten und befolgen Sie alle relevanten Anweisungen in Ihrem Fahrzeughandbuch. Bitte stellen Sie sicher, dass der Airbag deaktiviert ist.

(Bitte beachten Sie die in Ihrem Land geltenden Vorschriften)

EINSATZ IM FAHRZEUG

1. ISOFIX

1. Wenn Ihr Fahrzeug nicht serienmäßig mit ISOFIX-Einführhilfen (1) ausgestattet ist, klemmen Sie die beiden ISOFIX-Einführhilfen (1), die im Lieferumfang des Sitzes enthalten sind, mit der Öffnung nach oben an die beiden ISOFIX-Befestigungspunkte (2) Ihres Fahrzeugs.

ⓘ TIPP: Die ISOFIX-Befestigungspunkte befinden sich zwischen der Oberfläche und der Rückenlehne des Fahrzeugsitzes.

2. Drücken Sie die ISOFIX-Knöpfe (6), um die beiden ISOFIX-Verriegelungsarme (7) aus der Sitzbasis herauszuschieben.

3. Drücken Sie den Kindersitz nach hinten, bis Sie ein Klickgeräusch hören. Dann wechselt die ISOFIX-Anzeige auf beiden Seiten in die grüne Sicherheitsfarbe.

4. Bewegen Sie den Kindersitz nach hinten gegen den Fahrzeugsitz, um sicherzustellen, dass der Kindersitz fest am Fahrzeugsitz anliegt.

ⓘ TIPP: Lassen Sie die Knöpfe gegeneinander kippen, um den ISOFIX-Befestigungspunkt auf beiden Seiten zu lösen. Schieben Sie die ISOFIX-Verriegelungsarme zurück in den Sitzkasten, sie können ISOFIX schützen.

2. VERWENDUNG

ISOFIX + Sicherheitsgurt für Erwachsene oder nur Sicherheitsgurt für Erwachsene.

1. Die Universal-Kindersitzerhöhung auf den Fahrzeugsitz legen.

Wenn Sie kein ISOFIX haben, ignorieren Sie bitte diesen Schritt.

Installieren Sie die Universal-Kindersitzerhöhung mit dem Sicherheitsgurt für Erwachsene.

2. Lassen Sie Ihr Kind in der Universal-Kindersitzerhöhung sitzen. Den Gurt aus dem Gurt ALR herausziehen.

3. Führen Sie den Schultergurt wie gezeigt in die Fahrzeuggurtklemme (8), führen Sie den Schultergurt ein und stellen Sie die Länge des Gurts so ein, dass der Schultergurt etwas höher als die Schulter des Kindes ist.

Beim Anlegen des Sicherheitsgurts für Erwachsene darauf achten, dass der Beckengurt unter beiden Armlehnen (3) verläuft, während der Schultergurt über der Armlehne liegt.

ⓘ TIPP: Halten Sie den Schultergurt an der Position der Gurtführung zwischen der Außenseite des Halses und der Schulter (in der Mitte von Punkt a und Punkt b).

EINSATZ IM FAHRZEUG

⚠️ WARNUNG: Der Sicherheitsgurt für Erwachsene darf nicht verdreht oder an anderer Stelle angebracht werden.

Ziehen Sie am Gurt und stellen Sie die Höhe der Fahrzeuggurtklemme (8) so ein, dass er an Kinder unterschiedlicher Größe angepasst werden kann.

ⓘ TIPP: Es ist wichtig, dass der Beckengurt tief angelegt wird, so dass das Becken fest umschlossen ist.

Rasten Sie die Spitze des Gurtschlusses mit einem Klickgeräusch in das Gurtschloss des Fahrzeugsitzes ein. Folgen Sie der Pfeilrichtung, um den Gurt zu spannen, und legen Sie den überflüssigen Gurt in den ALR. Rütteln Sie am Kindersitz, um sicherzustellen, dass er sicher befestigt ist.

ⓘ TIPP: Der Schultergurt muss diagonal nach hinten verlaufen. Sie können den Verlauf des Gurtes mit dem ALR (automatisch sperrender Retraktor) Ihres Fahrzeugs auf beiden Seiten einstellen.

DEN BEZUG REINIGEN

1. Es darf nur der vom Hersteller angebotene Originalbezug verwendet werden. Der Bezug ist funktionaler Teil der Rückhaltesystemfunktion.
2. Der abgenommene Bezug sollte bei 30 °C mit einem milden Waschmittel gewaschen werden. Nicht waschmaschinengeeignet, keine Lösungsmittel verwenden und nicht bügeln.
3. Die Kunststoffteile mit einem Tuch, das mit sanftem Reinigungsmittel und warmem Wasser angefeuchtet ist, reinigen. Verwenden Sie kein Reinigungsmittel mit chemischen und korrosiven Materialien. Nicht bleichen.



ENTSORGUNG

Bitte beachten Sie die Entsorgungsvorschriften Ihres Landes.

Entsorgung der Verpackung	Behälter für Kartons
Sitzaufgabe	Restmüll, Abfallverbrennung
Kunststoffteile	In den entsprechenden Behälter gemäß Kennzeichnung legen
Metallteile	Behälter für Metalle



sparco
Kids

CUSCINO RIALZATO SK100I

MANUALE DI ISTRUZIONI

GB
ES
FR
DE
IT
PT
NL

Cuscino
Rialzato
Universale
125-150 cm

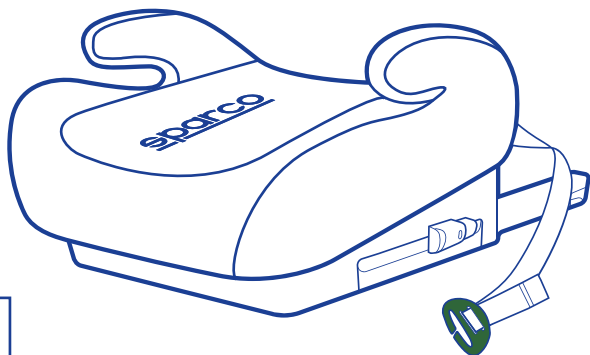

sparco
Kids

ECE R129/03

INDICE

1. Introduzione.....	51
2. Posizionamento dei sedili nel veicolo.....	51
3. Avvertenza.....	52
4. Nome struttura.....	54
5. Installazione.....	55
6. Approvazione.....	56
7. Utilizzo nel veicolo.....	57
8. Pulizia della fodera.....	60
9. Smaltimento.....	60

Avviso



Questo è un sistema di ritenuta avanzato per bambini con cuscino ausiliario universale. È omologato secondo il regolamento UN n. 129, per l'uso nei posti a sedere dei veicoli compatibili i-Size e universali, come indicato dal produttore del veicolo nel manuale d'uso.
In caso di dubbi, consultare il produttore o il rivenditore del sistema di ritenuta avanzato per bambini.

INTRODUZIONE

Grazie per aver acquistato questo seggiolino di sicurezza per bambini come protezione per il vostro bambino.

Questo seggiolino combinato per bambini a partire da 125–150 cm è completamente conforme o superiore agli standard di sicurezza ed è omologato ai sensi del regolamento ECE R129/03. L'uso corretto contribuisce alla sua efficacia. Per evitare lesioni accidentali, seguire scrupolosamente le istruzioni per il montaggio e l'uso del seggiolino di sicurezza per bambini.

POSIZIONAMENTO DEL SEGGIOLINO SUL VEICOLO

Le informazioni sul posizionamento dei seggiolini sono descritte in dettaglio di seguito:

Orientamento del seggiolino	In direzione di marcia	corretta
	Contro la direzione di marcia	errata
Cintura di sicurezza per adulti	Cintura di sicurezza a due punti	errata
	Cintura di sicurezza a tre punti	corretta
Posizione del sedile nella figura	Sedili n. 2, 4, 6	corretta
	Sedili n. 1, 3, 5	errata

Statura e applicazione:

Omologazione ECE R129/03	
Statura del bambino	Peso approssimativo del bambino
125–150 cm	22–36 kg

Direzione di marcia



Installazione/montaggio corretto ✓

Installazione/montaggio non corretto ✗

AVVERTENZA

- 1 Questo seggiolino di sicurezza è disponibile esclusivamente per bambini di altezza da 125 a 150 cm.
- 2 Idoneo solo se il veicolo omologato è dotato di cinture di sicurezza a tre punti omologate ai sensi della norma UN R16 o di altre norme equivalenti.
- 3 Applicabile al sedile del veicolo rivolto in avanti solo con cintura di sicurezza per adulti a 3 punti. È vietato l'uso nei sedili del veicolo con airbag attivo.
- 4 Il sistema di ritenuta è fissato con le cinture di sicurezza dell'auto. Tutte le cinture devono essere adattate al bambino e gestite in modo da consentirgli di salire e scendere facilmente dall'auto, senza mai essere attorcigliate.
- 5 La cintura deve essere indossata per fissare la base del seggiolino. Assicurarsi che la cintura addominale sia indossata in basso, in modo che il bacino sia saldamente agganciato.
- 6 Le cinghie di collegamento al veicolo devono essere strette e la cinghia di ritenuta del bambino deve essere regolata sul bambino senza attorcigliamenti.
- 7 Il sedile deve essere completamente bloccato. Allontanare immediatamente il bambino dal seggiolino in caso di emergenza.
- 8 Gli schienali dell'auto devono essere adeguatamente fissati, in modo che non vi siano oggetti (rischio di lesioni).
- 9 Il sistema di ritenuta per bambini deve essere utilizzato correttamente; si sconsiglia l'uso di altri metodi al di fuori di quelli indicati.
- 10 Qualsiasi bagaglio o altro oggetto deve essere adeguatamente fissato.
- 11 Avvertenza! È vietato l'uso di innumerevoli punti di sollecitazione che potrebbero provocare lesioni gravi in caso di incidente automobilistico.
- 12 Il prodotto deve essere sostituito se è stato sottoposto a sollecitazioni violente in caso di incidente.
- 13 L'esecuzione di modifiche o aggiunte al dispositivo senza l'approvazione dell'Autorità di omologazione è pericolosa! Il mancato rispetto delle istruzioni di montaggio da noi fornite è altresì pericoloso.

AVVERTENZA

15 Proteggere il seggiolino dalla luce solare. Il seggiolino può diventare molto caldo per la pelle del bambino se esposto alla luce solare. Il contatto con queste parti può ustionare la pelle del bambino.

16 Non lasciare mai il bambino da solo e incustodito nel seggiolino.

17 Non utilizzare mai questo seggiolino senza fodera. La fodera è un elemento obbligatorio del seggiolino e può essere fornita solo da questo produttore per garantire le prestazioni complessive.

18 La fodera del cuscino ausiliario non deve essere sostituita con una diversa da quella raccomandata dal produttore, poiché costituisce parte integrante delle prestazioni del sistema di ritenuta.

19 I prodotti non autorizzati e modificati sono altamente pericolosi.

20 Questo seggiolino non può essere utilizzato in casa ed è disponibile solo per un veicolo.

21 Tenere qualsiasi oggetto lontano dal seggiolino ed evitare il contatto con sostanze corrosive.

22 La qualità del seggiolino per bambini è garantita, ma un prodotto di seconda mano non è coperto dalla nostra garanzia.

23 Di seguito vengono descritte le modalità di lavaggio del sistema di ritenuta per bambini.

24 Le istruzioni del prodotto devono rimanere leggibili durante il suo ciclo di vita. Il manuale d'uso può essere conservato sotto il sedile per una comoda lettura.

GB

ES

FR

DE

IT

PT

NL

NOME STRUTTURA

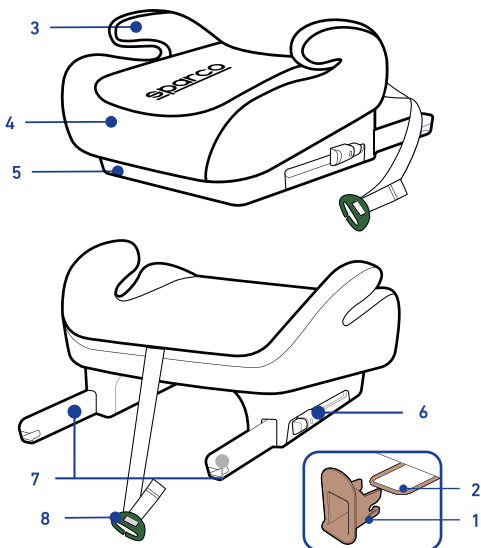

- 1 Ausili per l'inserimento ISOFIX (opzionali)
- 2 Punti di fissaggio ISOFIX (veicolo)
- 3 Braccioli
- 4 Coprisedile
- 5 Base
- 6 Pulsanti ISOFIX
- 7 Bracci di bloccaggio ISOFIX
- 8 Clip per cintura del veicolo

INSTALLAZIONE

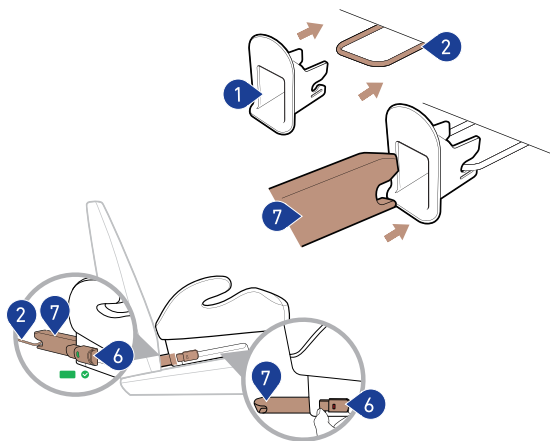

ISOFIX 1

Utilizzo 2

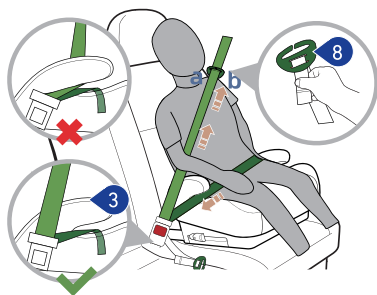

APPROVAZIONE

Le presenti istruzioni utilizzano i seguenti simboli:

Simbolo	Parola chiave	Spiegazione
	PERICOLO!	RISCHIO di lesioni personali gravi
	AVVERTENZA!	RISCHIO di lesioni personali lievi
	ATTENZIONE!	RISCHIO di danni materiali
	SUGGERIMENTO!	Suggerimenti utili

Il T005F è destinato esclusivamente al fissaggio del bambino nel veicolo.

Testato e omologato secondo ECE R129		
Dimensione corpo	Metodo di installazione	Direzione di installazione
125–150 cm	Cintura di sicurezza per adulti+ISOFIX	Rivolto in avanti
	Cintura di sicurezza per adulti	

*ECE=Norma europea per dispositivi di sicurezza per bambini

Il seggiolino di sicurezza per bambini è stato progettato, testato e approvato in conformità ai requisiti della norma europea per i dispositivi di sicurezza per bambini (ECE R129/03).

Il marchio di omologazione "E" (cerchiato) e il numero di omologazione si trovano sull'etichetta di omologazione arancione (adesivo sul seggiolino per bambini).

 **PERICOLO!** Qualsiasi modifica apportata al seggiolino per bambini invalida questa certificazione. Le modifiche al seggiolino per bambini sono consentite solo dal produttore. Modifiche tecniche non autorizzate possono compromettere o eliminare completamente la funzione protettiva del sedile. Non apportare modifiche tecniche al seggiolino per bambini.

 **PERICOLO!** Utilizzare il nostro CUSCINO RIALZATO UNIVERSALE esclusivamente per assicurare il bambino nel veicolo. Non è adatto per l'uso come sedia o giocattolo a casa.

UTILIZZO NEL VEICOLO

Per i sedili omologati per l'uso di sistemi di ritenuta per bambini secondo la norma ECE R16, consultare il manuale del veicolo.

Durante l'utilizzo prestare attenzione alle limitazioni relative agli airbag.

È possibile utilizzare il seggiolino per bambini come segue:

Rivolto in avanti (in direzione di marcia)	Si
Con cintura per adulti a 2 punti	No
Con cintura per adulti a 3 punti	Si
Sui sedili dotati di: Fissaggi ISOFIX	Si

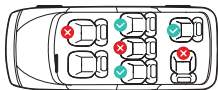

Quando si utilizza come cuscino rialzato universale (125–150 cm). Questo sistema ECRS è adatto per i modelli dotati di cinture per adulti a 3 punti che hanno superato il requisito ECE R16 e non è adatto per i modelli dotati solo di cinture per adulti a 2 punti.

1. Rivolto in avanti 125–150 cm: Se è presente un airbag passeggero: Far scorrere il sedile del passeggero all'indietro, seguire tutte le indicazioni pertinenti nel manuale del veicolo e assicurarsi che l'airbag sia disattivato.

(Rispettare le normative vigenti nel proprio Paese)

UTILIZZO NEL VEICOLO

1. ISOFIX

1. Se il vostro veicolo non è dotato di serie di ausili di inserimento ISOFIX (1), fissare i due ausili di inserimento ISOFIX (1), inclusi nella fornitura del sedile, con l'apertura rivolta verso l'alto, ai due punti di fissaggio ISOFIX (2) del veicolo.

❗ SUGGERIMENTO! I punti di fissaggio ISOFIX si trovano tra la superficie e lo schienale del sedile del veicolo.

2. Premere i pulsanti ISOFIX (6) per estrarre i due bracci di bloccaggio ISOFIX (7) dalla base del sedile.

3. Spingere indietro il seggiolino per bambini finché non si sente un clic, quindi su entrambi i lati l'indicatore ISOFIX diventa verde.

4. Spostare il seggiolino per bambini all'indietro verso il sedile del veicolo per verificare che sia saldamente a contatto con il sedile del veicolo.

❗ SUGGERIMENTO! Sbloccare il pulsante uno verso l'altro per allentare il punto di fissaggio ISOFIX su entrambi i lati. Riposizionare i bracci di bloccaggio ISOFIX nella base del sedile per proteggere il sistema ISOFIX.

2. UTILIZZO

ISOFIX+Cintura di sicurezza per adulti o solo cintura di sicurezza per adulti.

1. Posizionare il cuscino rialzato universale sul sedile del veicolo.

Se non si dispone di ISOFIX, ignorare questo passaggio. Installare il cuscino rialzato universale con la cintura di sicurezza per adulti.

2. Lasciare il bambino sul cuscino rialzato universale. Estrarre la cintura dalla cintura ALR (Automatic Locking Retractor, Avvolgitore a bloccaggio automatico).

3. Far passare la cintura a spalla nella clip della cintura del veicolo (8) come mostrato; far passare la cintura a spalla e regolare la lunghezza della cinghia in modo che la cintura a spalla sia leggermente più in alto della spalla del bambino. Quando si allaccia la cintura di sicurezza per adulti, assicurarsi che la cintura addominale passi sotto entrambi i braccioli (3), mentre la cintura a spalla si trovi sopra il bracciolo.

❗ SUGGERIMENTO! Mantenere la cintura per le spalle nella posizione di guida della cintura tra l'esterno del collo e la spalla (al centro del punto a e del punto b).

UTILIZZO NEL VEICOLO

⚠ AVVERTENZA! La cintura di sicurezza per adulti non deve essere attorcigliata o invertita.

Tirare la cinghia, regolare l'altezza della clip della cintura del veicolo (8) per adattarla a bambini di stature diverse.

ⓘ SUGGERIMENTO! È necessario sottolineare l'importanza di assicurarsi che la cintura addominale sia indossata in basso, in modo che il bacino sia saldamente agganciato.

Bloccare la punta della fibbia nell'apposito aggancio nel sedile del veicolo con un clic. Seguire la direzione della freccia per tendere la cinghia e inserire la cinghia ridondante nell'ALR. Scuotere il seggiolino per bambini per assicurarsi che sia fissato saldamente.

ⓘ SUGGERIMENTO! La sezione della cintura a spalla deve scorrere diagonalmente all'indietro. L'andamento della cintura può essere regolato su entrambi i lati con l'ALR del veicolo.

GB
ES
FR
DE
IT
PT
NL

PULIZIA DELLA FODERA

1. Per effettuare una modifica, è disponibile solo la fodera originale offerta dal produttore. La fodera è parte integrante del funzionamento del sistema di ritenuta.
2. Una volta rimossa, la fodera deve essere lavata a una temperatura di 30 °C con un detergente delicato. Non utilizzare macchine centrifughe, non utilizzare solventi e non stirare.
3. Un panno umido con detergente delicato e acqua calda è adeguato per le parti in plastica. Non utilizzare detergenti con sostanze chimiche e corrosive. Non candeggiare.

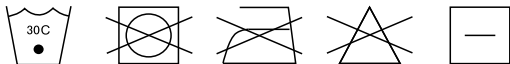

SMALTIMENTO

Rispettare le norme di smaltimento vigenti nel proprio Paese.

Smaltimento dell'imballaggio	Contenitore per scatole di cartone
Coprisedile	Rifiuti residui, incenerimento dei rifiuti
Parti in plastica	Da collocare nel contenitore corrispondente in base all'etichettatura
Parti in metallo	Contenitore per metalli



ALMOFADA DE ELEVAÇÃO SK100I

MANUAL DE INSTRUÇÕES

GB
ES
FR
DE
IT
PT
NL

Universal
Reforço
Almofada
125-150 cm

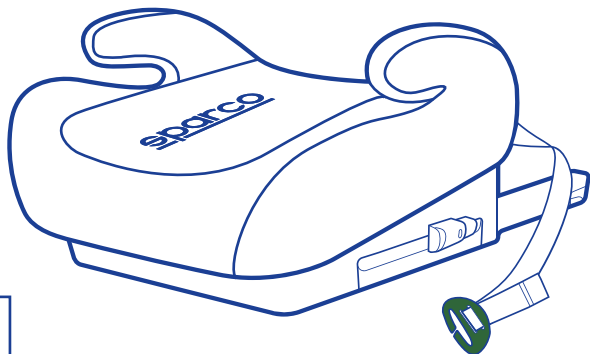

ECE R129/03

DIRETÓRIO

1. Introdução.....	63
2. Posicionamento dos bancos no seu veículo.....	63
3. Aviso.....	64
4. Nome da estrutura.....	66
5. Instalação.....	67
6. Aprovação.....	68
7. Utilização no veículo.....	69
8. Limpar a cobertura.....	72
9. Eliminação.....	72

Aviso



Trata-se de um sistema de retenção para criança avançado com almofada de reforço universal. Foi aprovado de acordo com o Regulamento da ONU N.º 129 para utilizar prioritariamente nas "posições do assento i-Size", conforme indicado pelos fabricantes do veículo no manual do utilizador do veículo.

Em caso de dúvida, consulte o fabricante do sistema de retenção para criança avançado ou o revendedor.

INTRODUÇÃO

Obrigado por ter adquirido esta cadeira de segurança para criança como proteção para a sua criança.

Esta cadeira combinada para crianças entre 125 e 150 cm cumpre totalmente ou excede as normas de segurança e está certificada pelo regulamento ECE R129.03. A utilização adequada contribui para que seja eficaz. Para evitar um acidente, siga rigorosamente as instruções quando instalar e utilizar a cadeira de segurança para criança.

POSICIONAMENTOS DOS BANCOS NO SEU VEÍCULO

As informações sobre os posicionamentos dos assentos são descritas abaixo em detalhe:

Orientação da cadeira de segurança para criança	Virado para a frente	correto
	Virado para trás	incorreto
Tipo de cinto de segurança para adultos	Cinto de segurança de dois pontos	incorreto
	Cinto de segurança de três pontos	correto
Posição do banco no diagrama	Assentos N.º 2, 4, 6	correto
	Assentos N.º 1, 3, 5	incorreto

Estatura e aplicação:

Homologada segundo a ECE R129.03	
Estatura infantil	Peso aproximado da criança
125-150 cm	22-36kg



Instalação correta/ajuste ✓

Instalação incorreta/erro ✗

ADVERTÊNCIA

- 1 Esta cadeira de segurança para criança só está disponível para crianças entre 125 cm e 150 cm.
- 2 Adequado apenas se o veículo homologado estiver equipado com cintos de segurança de 3 pontos, aprovados segundo UN R16 ou outras normas equivalentes.
- 3 Aplicável para o assento do veículo virado para a frente apenas com o cinto de segurança de 3 pontos para adulto. Utilização proibida nos lugares do veículo com airbag ativo.
- 4 O sistema de retenção de segurança é fixado com os cintos de segurança do carro. Nunca devendo estar torcidos, todos os cintos devem ser ajustados à criança e manuseados para permitir que a criança entre e saia do carro com facilidade.
- 5 O cinto deve ser utilizado para prender a bacia da criança. Certifique-se de que as cintas subabdominais ficam posicionadas na zona baixa, para que a bacia fique bem presa.
- 6 As correias de ligação ao veículo devem ser apertadas e o cinto para prender a criança deve ser ajustado à criança sem qualquer torção.
- 7 O assento tem de estar totalmente bloqueado. Desloque a criança rapidamente para fora do banco, numa situação de emergência.
- 8 Os encostos do carro estão adequadamente fixados de modo a que não haja nenhum objeto sobre eles. (perigo de ferimentos)
- 9 Os dispositivos de retenção para crianças devem ser usados corretamente e não são recomendados outros métodos não constantes do livro.
- 10 Todas as bagagens ou outros objetos devem ser devidamente fixados.
- 11 Advertência! Utilização proibida de pontos de tensão não descritos que provoquem ferimentos graves em caso de acidente com o veículo.
- 12 O dispositivo deve ser substituído quando tiver sido sujeito a pressões violentas num acidente.
- 13 Fazer qualquer alteração ou acréscimo ao dispositivo sem a aprovação da Autoridade de Aprovação do Tipo é perigoso! A inobservância das instruções de instalação do fabricante do sistema de retenção de crianças também é perigosa!

ADVERTÊNCIA

15 Proteger o assento da luz solar. O assento de segurança pode ficar muito quente para a pele da criança, se for deixado exposto à luz solar. O contacto com estas peças pode queimar a pele da criança.

16 Nunca deixe a criança sozinha no assento e sem vigilância.

17 Nunca utilize esta cadeira de segurança sem o revestimento. O revestimento é obrigatório para o assento de segurança e só pode ser fornecido por este fabricante para o desempenho geral.

18 A cobertura da almofada de reforço só deve ser substituída por outra recomendada pelo fabricante, porque faz parte integrante do comportamento funcional do sistema de retenção.

19 Os produtos sem licença e modificados são altamente perigosos.

20 Não utilize esta cadeira de segurança em casa, pois apenas está disponível para veículos.

21 Mantenha tudo afastado da cadeira e evite o contacto com substâncias corrosivas.

22 A qualidade da sua cadeira de segurança para criança está garantida, mas o produto em segunda mão não é garantido por nós.

23 A seguir, são descritos os métodos de lavagem do sistema de retenção para criança.

24 As instruções do produto devem permanecer legíveis durante o respetivo ciclo de vida. O manual do utilizador pode ser guardado por baixo do assento para uma leitura cómoda.

NOME DA ESTRUTURA

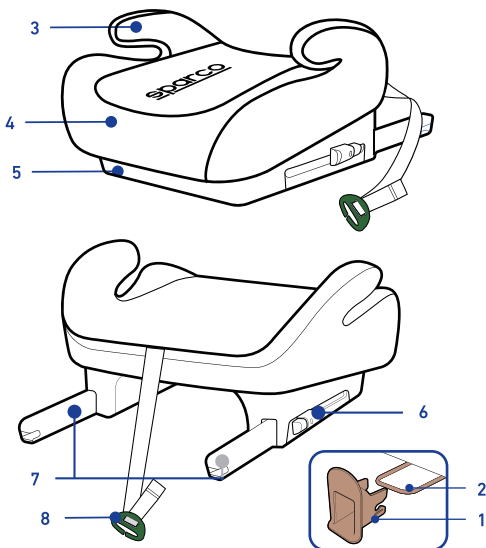

- 1 Auxílios de inserção ISOFIX (opcional)
- 2 Pontos de fixação ISOFIX (veículo)
- 3 Apoios de braços
- 4 Cobertura do assento
- 5 Base
- 6 Botões ISOFIX
- 7 Braços de bloqueio ISOFIX
- 8 Clipe do cinto do veículo

INSTALAÇÃO

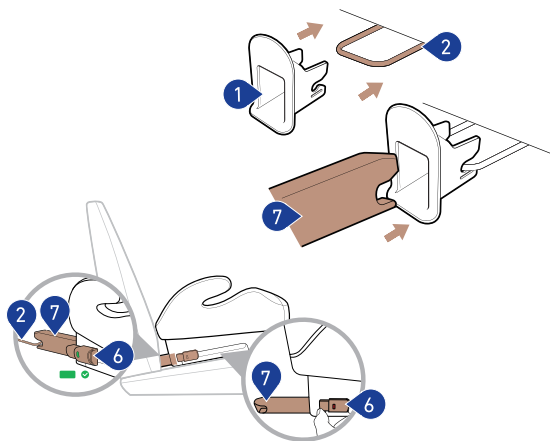

ISOFIX 1

Utilização 2

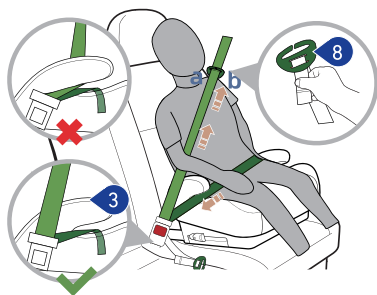

APROVAÇÃO

Nestas instruções são utilizados os seguintes símbolos:

Símbolo	Palavra-chave	Esclarecimento
	PERIGO!	RISCO de ferimentos pessoais graves
	ADVERTÊNCIA!	RISCO de ferimentos pessoais ligeiros
	PRECAUÇÃO!	RISCO de danos materiais
	DICA!	Informações úteis



O T005F destina-se exclusivamente à fixação da criança no seu veículo.

Testado e aprovado de acordo com a norma ECE R129		
Dimensões do corpo	Método de instalação	Direção de instalação
125-150 cm	Cinto de segurança para adultos+ISOFIX	Virado para a frente
	Cinto de segurança para adultos	

*ECE = Norma Europeia para Equipamento de Segurança para Crianças

A cadeira de segurança para criança foi concebida, testada e aprovada de acordo com os requisitos da norma europeia para equipamentos de segurança para crianças (ECE R129/03).

O selo de homologação "E" (em círculo) e o número de homologação encontram-se na etiqueta de homologação cor de laranja (autocolante na cadeira de segurança para criança).

-  **PERIGO!** Esta certificação será invalidada se efetuar qualquer modificação na cadeira de segurança para criança. Apenas o fabricante está autorizado a efetuar modificações na cadeira de segurança para criança.
As alterações técnicas não autorizadas podem fazer com que a função de proteção da cadeira fique reduzida ou completamente inexistente.
Não efetue quaisquer alterações técnicas na cadeira de segurança para criança.
-  **PERIGO!** Utilize a nossa ALMOFADA DE ELEVACÃO UNIVERSAL exclusivamente para prender a criança no seu veículo. Não é de forma alguma adequada para ser usada como assento ou brinquedo em casa.

UTILIZAÇÃO NO VEÍCULO

Consulte o manual do veículo para obter informações sobre os lugares do veículo homologados para a utilização de sistemas de retenção para crianças de acordo com a norma ECE R16.

Durante a utilização, respeite sempre as restrições relativas aos airbags.

Pode utilizar a sua cadeira de segurança para criança da seguinte forma:

Virado para a frente (no sentido da marcha)	Sim
Com cinto de 2 pontos para adultos	Não
Com cinto de 3 pontos para adultos	Sim
Nos bancos com: Fixações ISOFIX	Sim

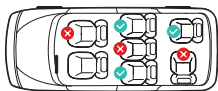

Quando utilizado como ALMOFADA de elevação universal (125-150 cm). Este ECRS é adequado para modelos equipados com cintos de segurança de 3 pontos para adultos que tenham passado o requisito ECE R16 e não é adequado para modelos equipados apenas com cintos de segurança de 2 pontos para adultos.

1. Virado para a frente 125-150 cm: Se existir um airbag do passageiro: Faça deslizar o banco do passageiro bem para trás e siga as indicações do manual do utilizador. Assegure-se de que o «airbag» está desativado.

(Tenha em atenção os regulamentos em vigor no seu país)

UTILIZAÇÃO NO VEÍCULO

1. ISOFIX

1. Se o seu veículo não estiver equipado de série com auxiliares de inserção ISOFIX (1), fixe os dois auxiliares de inserção ISOFIX (1), fornecidos com o banco, com a abertura virada para cima, nos dois pontos de fixação ISOFIX (2) do seu veículo.

ⓘ DICA! Os pontos de fixação ISOFIX encontram-se entre a superfície e o encosto do banco do veículo.

2. Prima os botões ISOFIX (6) para empurrar os dois braços de bloqueio ISOFIX (7) para fora da base do assento.

3. Empurre a cadeira de segurança para criança para trás até ouvir um estalido e, em seguida, ambos os lados do indicador ISOFIX passam para a cor de segurança verde.

4. Desloque a cadeira de segurança para criança para trás, em direção ao banco do veículo, para confirmar que a cadeira de segurança para criança está bem encostada ao banco do veículo.

ⓘ DICA! Solte os botões um em direção ao outro para soltar o ponto de fixação ISOFIX de ambos os lados. Volte a colocar os braços de bloqueio ISOFIX na caixa do banco, pois podem proteger o sistema ISOFIX.

2. UTILIZAÇÃO

ISOFIX+Cinto de segurança para adultos ou apenas cinto de segurança para adultos.

1. Coloque a almofada de elevação universal no banco do veículo.

Se não tiver ISOFIX, ignore este passo. Instale a almofada de elevação universal com o cinto de segurança para adultos.

2. Coloque a criança na almofada de elevação universal. Puxe o cinto para fora do cinto ALR (retrator de bloqueio automático).

3. Guie o cinto de ombro para dentro do clipe do cinto do veículo (8), conforme ilustrado, guie o cinto de ombro para dentro e ajuste o comprimento da correia para que o cinto de ombro fique ligeiramente mais alto do que o ombro da criança. Ao apertar o cinto de segurança para adultos, certifique-se de que o cinto subabdominal passa por baixo de ambos os apoios para os braços (3), enquanto o cinto de ombro está acima do apoio para os braços.

ⓘ DICA! Mantenha o cinto na posição da guia do cinto entre o lado exterior do pescoço e o ombro (a meio do ponto a e do ponto b).

UTILIZAÇÃO NO VEÍCULO

⚠️ ADVERTÊNCIA! O cinto de segurança para adultos não pode estar torcido ou ter lugares alterados.

Puxe a correia, ajuste a altura do clipe do cinto do veículo (8) para se adaptar a crianças de diferentes alturas.

ⓘ DICA! Deve-se frisar a importância de que os cintos subabdominais fiquem posicionados na zona baixa, para que a bacia fique bem presa.

Encaixe a ponta da fivela na fivela do banco do veículo com um estalido. Siga a direção da seta para apertar o cinto e coloque o cinto redundante no ALR. Abane a cadeira de segurança para criança para se certificar de que está bem fixa.

ⓘ DICA! O cinto na zona dos ombros tem de passar diagonalmente para trás. Pode ajustar o curso do cinto de ambos os lados com a ALR do seu veículo.

LIMPAR A COBERTURA

1. A substituição só pode ser efetuada com a cobertura original disponibilizada pelo fabricante. A cobertura é parte integrante da funcionalidade do sistema de retenção.
2. A cobertura removida deve ser lavada à temperatura de 30°C com um detergente suave. Não utilizar máquinas de lavar centrifugas, não utilizar dissolventes e não passar a ferro.
3. O pano húmido com detergente suave e água quente está disponível para as peças de plástico. Não utilize detergentes com materiais químicos e corrosivos. Não use lixívia.



ELIMINAÇÃO

Respeite as normas de eliminação em vigor no seu país.

Eliminação da embalagem	Recipiente para caixas de cartão
Capa de assento	Resíduos, queima de resíduos
Peças em plástico	A colocar no recipiente correspondente de acordo com a rotulagem
Peças metálicas	Recipiente para metais



sparco
Kids

ZITVERHOGER SK100I

GEBRUIKERSHANDLEIDING

GB

ES

FR

DE

IT

PT

NL

Universele
zit-
verhoger
125-150 cm



sparco
Kids

ECE R129/03

CATALOGUS

1. Inleiding.....	75
2. Zitplaatsen in uw voertuig.....	75
3. Waarschuwing.....	76
4. Structuurnaam.....	78
5. Installatie.....	79
6. Goedkeuring.....	80
7. Gebruik in het voertuig.....	81
8. De hoes reinigen.....	84
9. Afvalverwijdering.....	84

Aanwijzing



Dit is een universele zitverhoger die fungeert als veiligheidssysteem voor kinderen. Deze is overeenkomstig VN-reglement nr. 129 goedgekeurd voor gebruik op zitplaatsen in het voertuig die compatibel zijn met i-Size, zoals aangegeven door de voertuigfabrikant in de gebruikershandleiding van het voertuig. Raadpleeg in geval van twijfel de fabrikant van het versterkte kinderveiligheidssysteem of de verkoper.

INLEIDING

Hartelijk dank voor uw aankoop van dit kinderzitje ter bescherming van uw kind.

Dit combinatiezitje voor kinderen vanaf 125-150 cm voldoet volledig aan of overtreft de veiligheidsnormen en is gecertificeerd door ECE R129.03. Een correct gebruik maakt deze extra doeltreffend. Volg de instructies nauwgezet bij het installeren en gebruiken van het kinderzitje om onbedoeld letsel te voorkomen.

ZITPLAATSEN IN UW VOERTUIG

De informatie over hoe u de zitjes plaatst, wordt hieronder in detail verstrekt:

Richting van het kinderzitje	Naar voren kijkend	correct
	Naar achteren kijkend	incorrect
Type veiligheids-gordel voor volwassenen	Tweepuntsveiligheidsgordel	incorrect
	Driepuntsveiligheidsgordel	correct
Positie van het zitje in diagram	Nr. 2,4,6 zitjes	correct
	Nr. 1,3,5 zitjes	incorrect

Lengte en toepassing:

Goedgekeurd volgens ECE R129.03	
Lengte van het kind	Gewicht van het kind
125-150 cm	22-36 kg

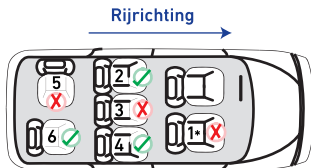

Correcte installatie/montage ✓

Incorrecte installatie/fout ✗

WAARSCHUWING

1 Dit kinderzitje is alleen geschikt voor kinderen van 125 cm tot 150 cm.

2 Alleen geschikt als het goedgekeurde voertuig beschikt over driepuntsveiligheidsgordels, goedgekeurd volgens UN R16 of andere gelijkwaardige normen.

3 Alleen voor naar voren gerichte autostoelen met driepuntsveiligheidsgordel voor volwassenen toepasselijk. Gebruik op de zitplaatsen van de auto met ingeschakelde airbag is verboden.

4 De veiligheidsvoorziening wordt vastgezet met veiligheidsgordels van de auto. Alle gordels moeten op het kind afgestemd zijn en zo worden ingesteld dat het kind gemakkelijk in en uit de auto kan worden gehaald.

5 De gordel moet gebruikt worden om de onderkant van het kinderzitje vast te zetten. Zorg ervoor dat de heupgordel laag wordt gedragen, zodat het bekken stevig vastzit.

6 De riemen die met het voertuig zijn verbonden, moeten worden aangetrokken en de riem voor het vastzetten van het kind moet zonder enige draaiing afgestemd zijn op het kind.

7 Het zitje moet volledig vastgezet zijn. Haal het kind in een noodsituatie zo snel mogelijk uit het zitje.

8 De rugleuningen van de auto zijn goed beveiligd als er geen voorwerpen op liggen (risico op letsel).

9 Beveiligingen van kinderzitjes moeten op de juiste wijze worden gebruikt en andere methoden die niet worden genoemd, worden afgeraden.

10 Alle bagage of andere voorwerpen moeten goed worden vastgezet.

11 Waarschuwing! Het gebruik van andere dan de vermelde belastingspunten is verboden omdat dit bij een ongeval ernstig letsel zou kunnen veroorzaken.

12 Het product moet worden vervangen wanneer het bij een ongeval aan hevige belastingen is blootgesteld.

13 Het aanbrengen van wijzigingen of toevoegingen aan de voorziening zonder goedkeuring van de typegoedkeuringsinstantie is gevaarlijk! Het niet nauwgezet opvolgen van de installatie-instructies die wij verstrekken, is ook gevaarlijk!

WAARSCHUWING

15 Bescherm het zitje tegen direct zonlicht. Het kinderzitje kan bijzonder warm worden voor de huid van het kind als het in direct zonlicht staat. Door contact met deze onderdelen kan de huid van uw kind verbrandingen oplopen.

16 Laat uw kind nooit alleen zonder toezicht in het zitje achter.

17 Gebruik deze veiligheidsvoorziening nooit zonder de hoes. De hoes is een noodzakelijk onderdeel voor het zitje en wordt alleen door deze fabrikant geleverd voor de algemene prestaties.

18 De hoes van de zitverhoger mag niet worden vervangen door een ander exemplaar dan de door de fabrikant aanbevolen hoes, want de bekleding vormt een integraal onderdeel van de veiligheidsvoorziening.

19 Niet-gelicenseerde en gewijzigde producten zijn zeer gevaarlijk.

20 Gebruik deze veiligheidsvoorziening niet thuis, deze is alleen bestemd voor een voertuig.

21 Houd vreemde voorwerpen uit de buurt van het zitje en vermijd contact met bijtende stoffen.

22 De kwaliteit van uw kinderzitje is gegarandeerd, maar op tweedehands producten geven wij geen garantie.

23 De methoden om de gehele veiligheidsvoorziening van het kinderzitje te wassen, worden hieronder beschreven.

24 De instructie van het product moet gedurende de hele levensduur leesbaar blijven. De gebruikershandleiding kan heel handig onder de stoel worden bewaard.

GB

ES

FR

DE

IT

PT

NL

STRUCTUURNAAM

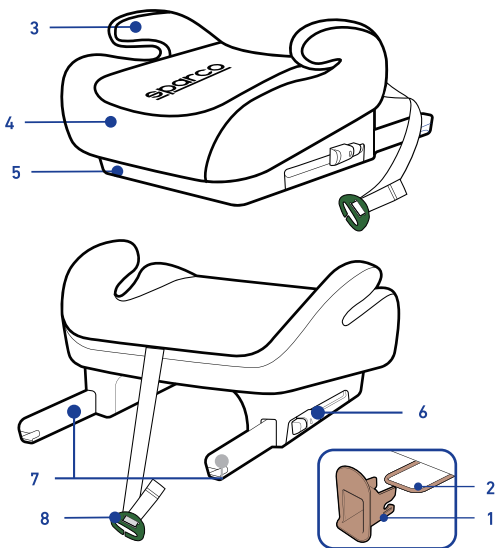

- 1 ISOFIX-plaatsingshulpstukken (optioneel)
- 2 ISOFIX-bevestigingspunten (voertuig)
- 3 Armleuningen
- 4 Stoelbekleding
- 5 Onderstel
- 6 ISOFIX-knoppen
- 7 ISOFIX-vergrendelingsarmen
- 8 Autogordelclip

INSTALLATIE

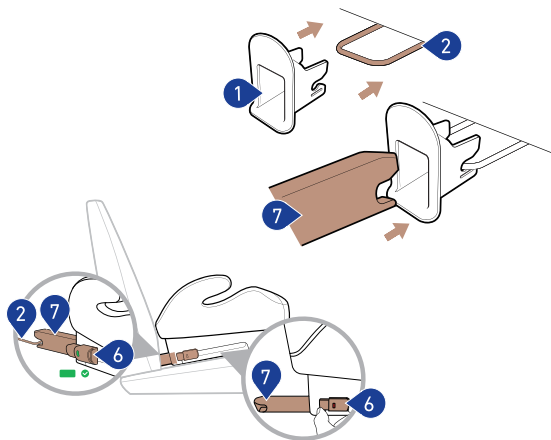

ISOFIX 1

Gebruik van 2

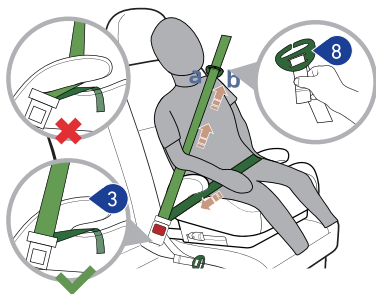

GOEDKEURING

Deze instructies maken gebruik van de volgende symbolen:

Symbol	Trefwoord	Uitleg
	GEVAAR!	RISICO op ernstig persoonlijk letsel
	WAARSCHUWING!	RISICO op licht persoonlijk letsel
	LET OP!	RISICO van materiële schade
	TIP!	Nuttige tips



De T005F is uitsluitend bedoeld voor de beveiliging van uw kind in uw voertuig.

Getest en goedgekeurd volgens ECE R129		
Afmetingen van de behuizing	Installatiemethode	Installatierichtlijn
125-150 cm	Veiligheidsgordel voor volwassenen + ISOFIX	Naar voren gericht
	Veiligheidsgordel voor volwassenen	

*ECE = Europese norm voor kinderveiligheidssystemen

Het kinderzitje is ontworpen, getest en goedgekeurd volgens de vereisten van de Europese norm voor kinderveiligheidssystemen (ECE R129/03).

Het goedkeuringsmerkteken 'E' (in een cirkel) en het goedkeuringsnummer bevinden zich op het oranje goedkeuringslabel (sticker op het kinderzitje).

-  **GEVAAR!** Deze certificering vervalt als u wijzigingen aan het kinderzitje uitvoert. Alleen de fabrikant mag wijzigingen aan het kinderzitje aanbrengen.
Door ongeoorloofde technische wijzigingen kan de beschermende werking van het zitje negatief worden beïnvloed of vervallen.
Breng geen technische wijzigingen aan het kinderzitje aan.
-  **GEVAAR!** Gebruik onze UNIVERSELE ZITVERHOGER uitsluitend voor de beveiliging van uw kind in uw voertuig. Hij is op geen enkele manier geschikt om thuis als zitje of speelgoed te gebruiken.

GEBRUIK IN HET VOERTUIG

Informatie over stoelen die volgens ECE R16 voor het gebruik van kinderveiligheidssystemen zijn gecertificeerd, vindt u in de voertuighandleiding.

Houd tijdens het gebruik rekening met eventuele beperkingen met betrekking tot airbags.

U kunt uw kinderzitje als volgt gebruiken:

Naar voren gericht (in rijrichting)	Ja
Met 2-puntsgordel voor volwassenen	Nee
Met 3-puntsgordel voor volwassenen	Ja
Bij stoelen met: ISOFIX-bevestigingspunten	Ja

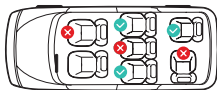

Bij gebruik als universele ZITVERHOGER (125-150 cm).

Dit ECRS is geschikt voor autogordelmodellen die zijn uitgerust met 3-puntsgordels voor volwassenen conform de ECE R16-vereiste. Hij is niet geschikt voor modellen die alleen zijn uitgerust met 2-puntsgordels voor volwassenen.

1. Naar voren gericht 125-150 cm: Bij aanwezigheid van een passagiersairbag; schuif de passagiersstoel goed naar achteren en volg alle relevante instructies in uw voertuighandboek. Zorg ervoor dat de airbag is uitgeschakeld.

(Raadpleeg de toepasselijke voorschriften in uw land)

GEBRUIK IN HET VOERTUIG

1. ISOFIX

1. Als uw voertuig niet standaard is uitgerust met ISOFIX-bevestigingshulpmiddelen (1), klemt u de twee ISOFIX-bevestigingshulpmiddelen (1) die met het zitje worden meegeleverd, met de opening naar boven gericht aan de twee ISOFIX-bevestigingspunten (2) van uw voertuig.

ⓘ TIP! De ISOFIX-bevestigingspunten zijn aangebracht tussen het oppervlak en de rugleuning van de autostoel.

2. Druk op de ISOFIX-knoppen (6) om de twee ISOFIX-vergrendelingsarmen (7) uit het onderstel te duwen.

3. Duw het kindersitje naar achteren tot u een klik hoort en de ISOFIX-indicator aan beide zijden groen wordt.

4. Schuif het kindersitje naar achteren tegen de autostoel om te controleren of het stevig tegen de autostoel zit.

ⓘ TIP! Druk de knoppen naar elkaar toe om het ISOFIX-bevestigingspunt aan beide zijden los te maken. Schuif de ISOFIX-vergrendelingsarmen terug in het onderstel, deze kunnen de ISOFIX beschermen.

2. GEBRUIK VAN

ISOFIX+ veiligheidsgordel voor volwassenen of alleen veiligheidsgordel voor volwassenen.

1. Plaats de universele zitverhoger op de autostoel.

Als u geen ISOFIX hebt, negeer dan deze stap. Installeer de universele zitverhoger met de veiligheidsgordel voor volwassenen.

2. Laat het kind op de universele zitverhoger zitten. Trek de gordel uit de ALR (automatisch vergrendelend oprolmechanisme).

3. Steek de schoudergordel in de autogordelclip (8) zoals afgebeeld, en stel de lengte van de gordel zodanig af dat de schoudergordel zich iets hoger bevindt dan de schouder van het kind. Zorg er bij het vastmaken van de veiligheidsgordel voor volwassenen voor dat de heupgordel onder beide armleningen (3) door loopt, terwijl de schoudergordel zich boven de armlening bevindt.

ⓘ TIP! Houd de schoudergordel bij de gordelgeleiding tussen de buitenkant van de nek en de schouder (in het midden van punt a en punt b).

GEBRUIK IN HET VOERTUIG

⚠ WAARSCHUWING! De veiligheidsgordel voor volwassenen mag niet gedraaid zijn of van plaats gewisseld zijn.

Trek aan de riem en stel de hoogte van de autogordelclip (8) af om hem aan te passen aan de lengte van het kind.

ⓘ TIP! Het is belangrijk dat de heupgordel in lage positie wordt gedragen om het bekken stevig vast te zetten.

Het uiteinde van de gesp moet hoorbaar vastklikken in de autogordel. Volg de richting van de pijl om de riem aan te spannen en plaats de overbodige riem in de ALR. Schud het kinderzitje om te controleren of het goed vastzit.

ⓘ TIP! De schoudergordel moet diagonaal naar achteren lopen. U kunt het verloop van de gordel met de ALR van uw voertuig aan beide zijden instellen.

GB

ES

FR

DE

IT

PT

NL

DE HOES REINIGEN

1. Er mogen alleen originele hoezen van de fabrikant worden gebruikt om het uiterlijk van het kinderzitje aan te passen. De hoes is een vast bestanddeel van het fungerende veiligheidssysteem.
2. De verwijderde hoes moet op 30 °C worden gewassen met een mild reinigingsmiddel. Niet centrifugeren, geen oplosmiddel gebruiken en niet strijken.
3. De kunststof onderdelen kunnen worden afgenomen met een vochtige doek met een zacht reinigingsmiddel en warm water. Gebruik geen reinigingsmiddelen met chemische en corrosieve materialen. Niet bleken.



AFVALVERWIJDERING

Raadpleeg de afvalverwerkingsvoorschriften van uw land.

Afvalverwijdering van verpakkingsmateriaal	Container voor kartonnen dozen
Stoelbekleding	Restafval, afvalverbranding
Kunststof onderdelen	Te plaatsen in de bijbehorende container volgens de etikettering
Metalen onderdelen	Container voor metalen



Produced under Sparco's license by:
CARPA DESIGN EUROPE, S.L.
C/ Duque de Calabria, 4 bd, 46005 Valencia SPAIN
tel: +34 963 125 049, info@carpa-europe.com
www.carpa-europe.com

MANUALE
INSTRUCTION



CARTA
PAPER

Raccolta differenziata. Verifica le disposizioni locali.
Separate collection. Verify the local arrangements.